

# CONSULTA RÁPIDA DE FRESHMARX® 9417

En esta Referencia rápida se describen los procedimientos de colocación del papel y de cuidados generales y mantenimiento para la impresora. Para obtener información más detallada, consulte el *manual del operador (Operator's Handbook)* que se encuentra disponible en nuestro sitio web ([www.monarch.com](http://www.monarch.com)).

Revise la información de seguridad de la impresora indicada en el documento de seguridad suministrado con la impresora.

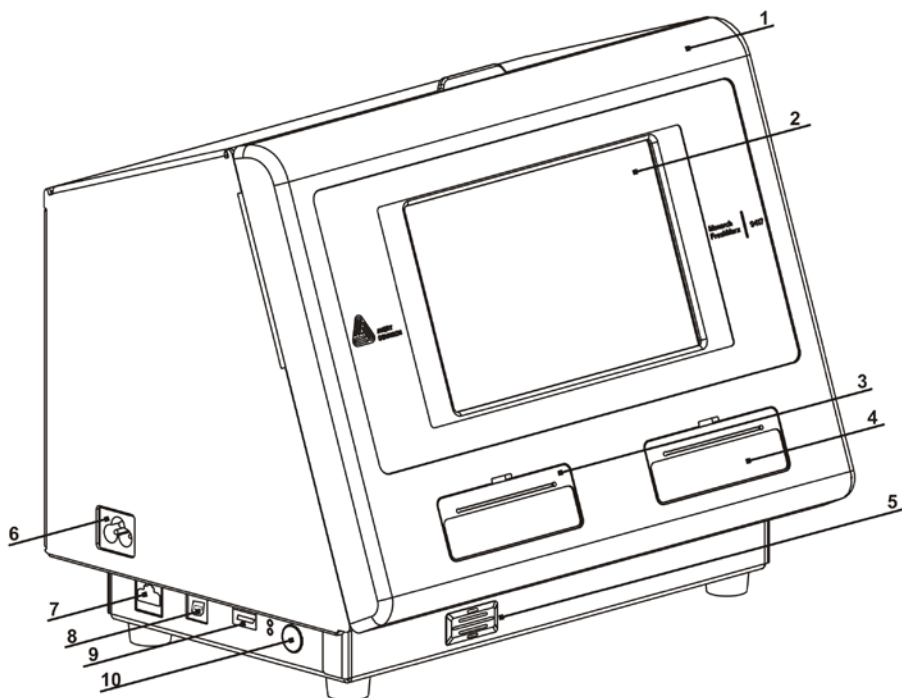

1.	Cubierta	6.	Conexión del cable de alimentación
2.	Pantalla	7.	Puerto Ethernet
3.	Impresora izquierda	8.	Puerto USB (tipo B)
4.	Impresora derecha	9.	Puerto USB (tipo A)
5.	Altavoz	10.	Botón de encendido

## Uso del panel de entrada

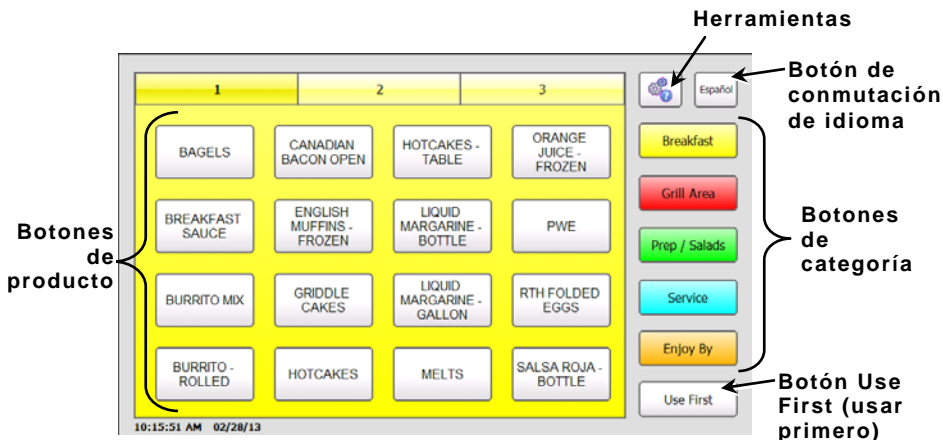

## Uso de Quick Tips (consejos rápidos)

Para ver información de la Guía de consulta rápida en la impresora, vaya a: Herramientas, Quick Tips.

## Ajuste de hora y fecha

1. Pulse el botón Herramientas .
2. Pulse el botón **Admin**.
3. Introduzca la contraseña de administrador y pulse **Enter**. La contraseña predeterminada es **1234**.
4. Pulse Time/Date (hora/fecha).

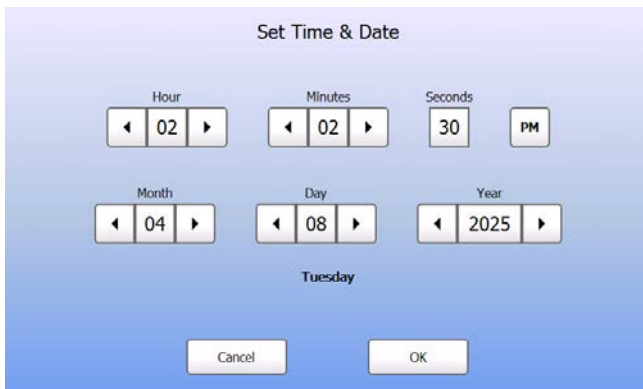

5. Pulse **OK** cuando finalice.

## Carga de etiquetas - Impresora Izquierda

---

1. Encienda la impresora y abra la cubierta.
2. Tire de la lengüeta de suministro.

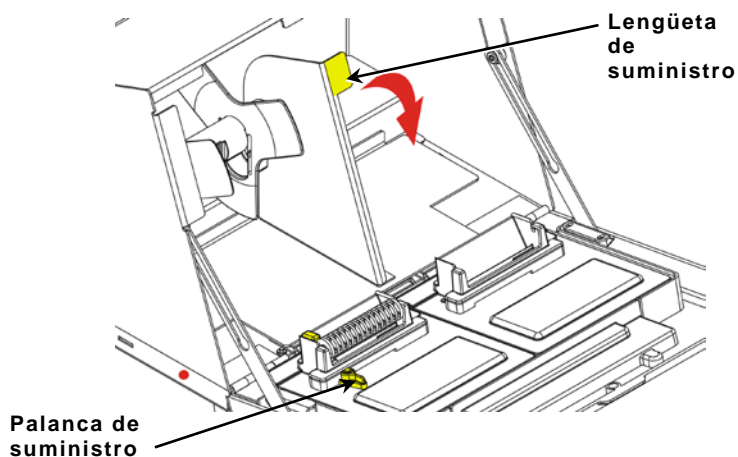

3. Desbloquee la guía de suministro. Retire la guía de suministro del soporte de suministro.

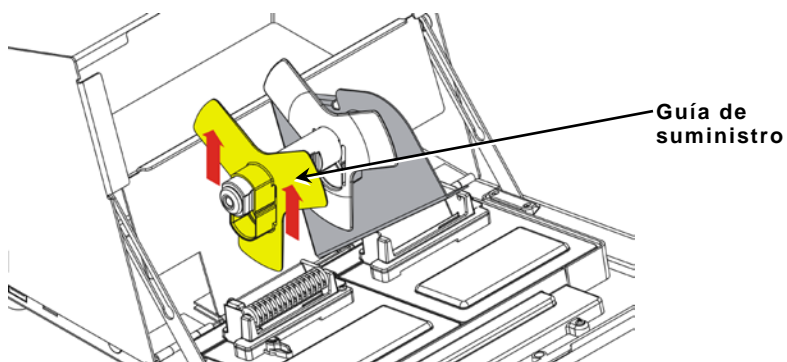

4. Coloque un rollo de etiquetas (con las etiquetas hacia arriba) en el soporte de suministro.

5. Coloque la guía de suministro en el soporte de suministro hasta que haga contacto con el suministro.

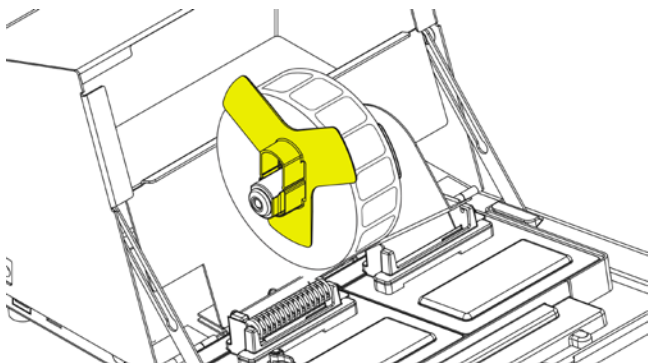

6. Bloquee la guía de suministro.

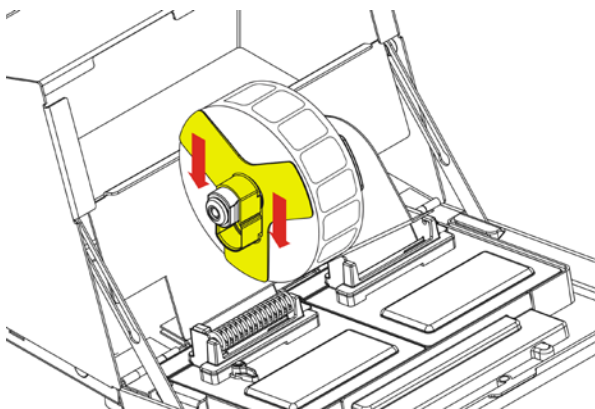

7. Vuelva a colocar la lengüeta de suministro en su posición.

8. Guíe las etiquetas a lo largo del borde interno y hacia la ranura (detrás del rodillo blanco). La impresora alimenta el suministro.

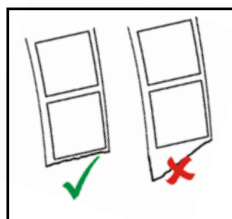
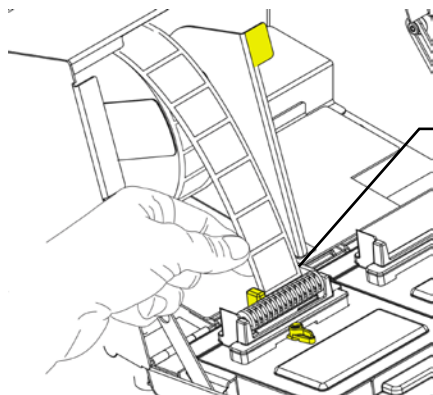

9. Deslice la palanca de suministro junto al suministro. Cierre la palanca de suministro.

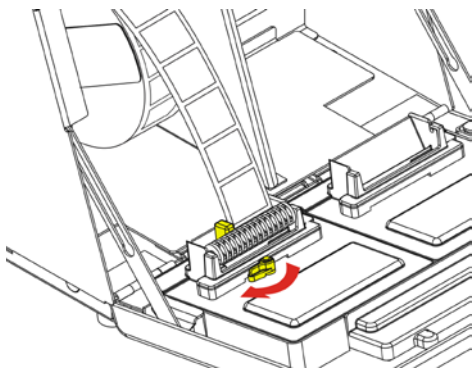

10. Cierre la cubierta.

## Carga de etiquetas - Impresora 2

---

1. Encienda la impresora y abra la cubierta.
2. Tire de la lengüeta de suministro.

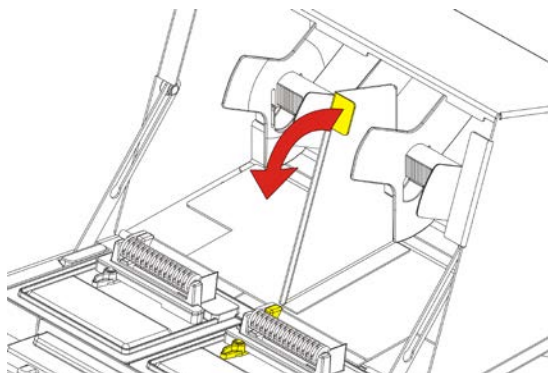

3. Desbloquee la guía de suministro externa y retírela del soporte de suministro.

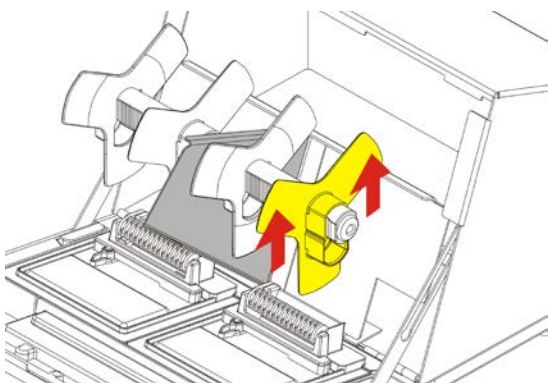

4. Coloque un rollo de etiquetas (con las etiquetas hacia arriba) en el soporte de suministro.

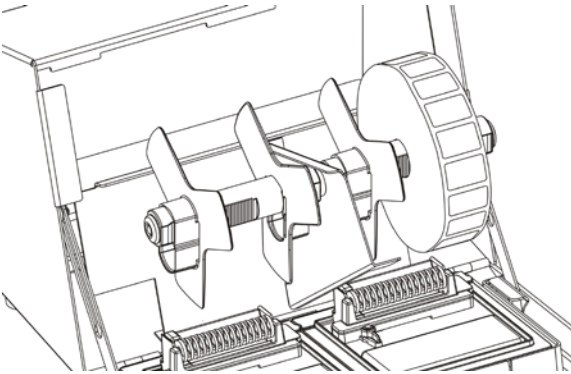

5. Coloque la guía de suministro externa en el soporte de suministro. Bloquee la guía de suministro externa en su posición.

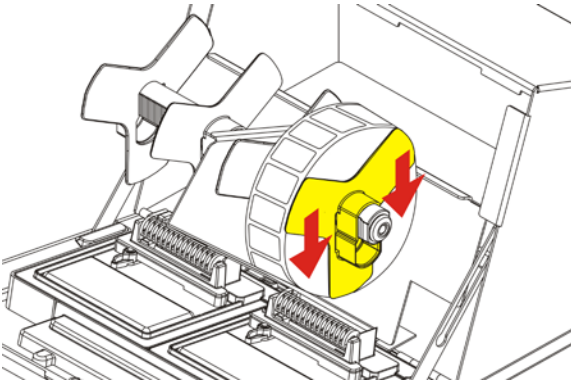

6. Desbloquear la guía de suministro interno y muévelo hasta que toque el suministro y bloquéela en su posición.

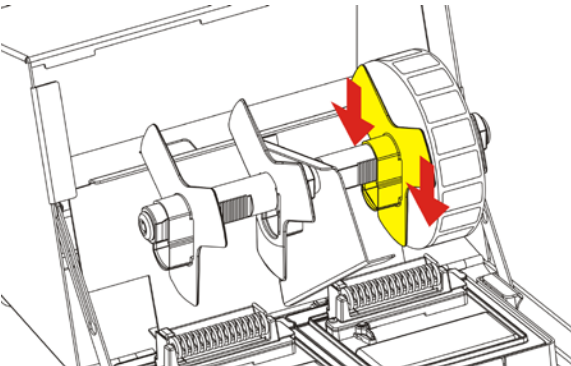

7. Vuelva a colocar la lengüeta de suministro en su posición.
8. Guíe las etiquetas a lo largo del borde externo y hacia la ranura (detrás del rodillo blanco). La impresora alimenta el suministro.

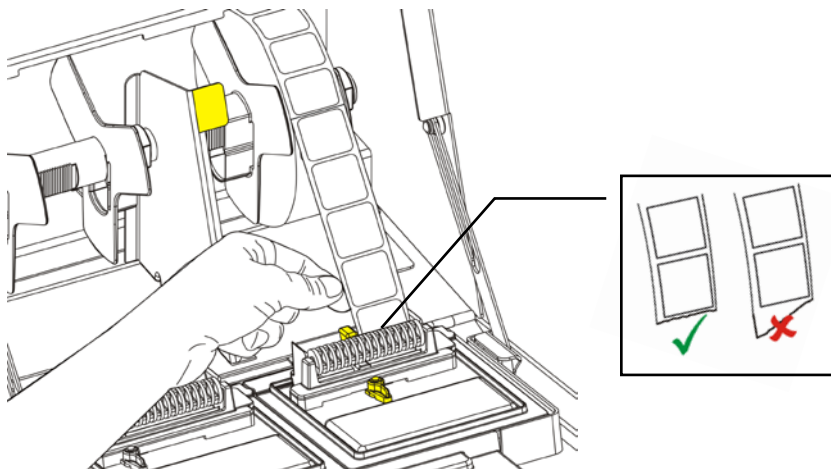

9. Deslice la palanca de suministro junto al suministro. Cierre la palanca de suministro.

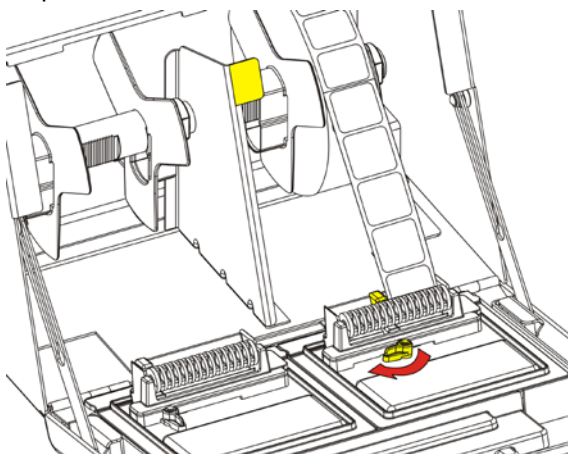

10. Cierre la cubierta.

## Impresión de etiquetas

---

Antes de imprimir etiquetas, compruebe que el ajuste de hora y fecha es correcto.

1. Encienda la impresora.
2. Pulse el botón de producto de la etiqueta que se imprimirá.
3. Seleccione el número de etiquetas que se imprimirán y pulse Enter. Para imprimir una sola etiqueta, pulse Enter.
4. Se imprimen las etiquetas del producto seleccionado.

## Eliminación de atascos de etiquetas

---

Para eliminar un atasco:

1. Abra la cubierta.
2. Rasgue el suministro y extraiga el rollo de etiquetas.
3. Extraiga las etiquetas atascadas.

**Precaución:** No utilice objetos afilados ni puntiagudos para extraer las etiquetas. Puede dañar la impresora.

4. Retire los restos de adhesivo que pueda haber en el rodillo de pletina.
5. Vuelva a cargar las etiquetas.
6. Cierre la cubierta.

## Limpieza del rodillo de pletina y del cabezal de impresión

---

Limpie el rodillo de pletina y el cabezal de impresión tras cada cinco rollos o cuando observe espacios en blanco en la impresión.

1. Extraiga las etiquetas.
2. Utilice un cuchillo plástico para retirar la cubierta de la ranura de suministro.

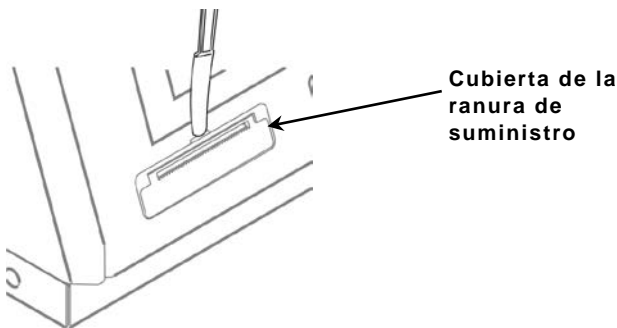

3. Utilice el cuchillo plástico para presionar la barra en forma de L. Se suelta el rodillo de pletina.

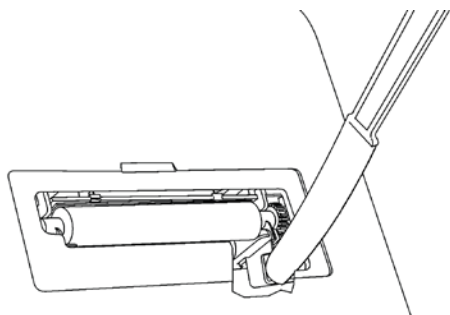

**Nota:** El dibujo es una representación en corte para mostrar los detalles.

4. Limpie el rodillo de pletina y el cabezal de impresión con un bastoncillo de algodón humedecido en alcohol isopropílico.

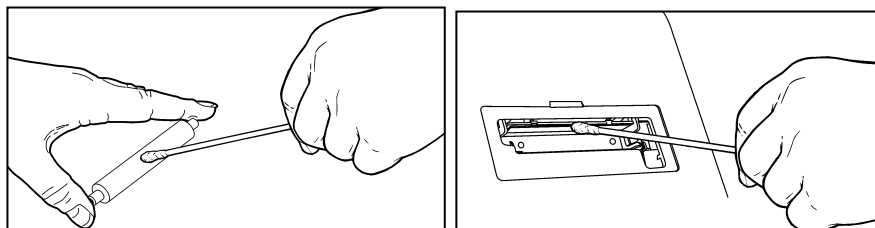

5. Espere a que las piezas se sequen.
6. Vuelva a colocar el rodillo de pletina.
7. Encaje la cubierta en su posición.
8. Vuelva a cargar las etiquetas.

## Limpeza de la pantalla y la impresora

---

Compruebe que la impresora está apagada antes de limpiar la pantalla. Utilice un paño suave y sin pelusas para limpiar la pantalla.

**Precaución:** No utilice objetos afilados ni limpiadores abrasivos en la pantalla; pueden dañarla.

- ♦ Humedezca un paño ligeramente con agua y limpie la caja de la impresora.
- ♦ Abra la cubierta y utilice un cepillo seco y de cerdas firmes para eliminar el polvo de papel.

**Precaución:** No utilice detergentes domésticos para limpiar la impresora.

## Solución de problemas

<b>Problema</b>	<b>Acción</b>
La pantalla está apagada aunque la impresora esté encendida.	Compruebe que la impresora está enchufada.
La impresora no imprime, deja espacios en blanco o la impresión es muy tenue.	Compruebe que la impresora está encendida y que recibe alimentación eléctrica. Cargue el suministro correctamente. Limpie el cabezal de impresión.
La impresión se detiene O BIEN la impresora no avanza correctamente de una etiqueta a la siguiente.	Elimine las etiquetas atascadas. Cargue el suministro correctamente. Compruebe que la impresora está encendida y que recibe alimentación eléctrica.

Si estas medidas no funcionan o aparece un error que no figura en la lista, llame al número 1-800-543-6650.