

FRESHMARX® 941 - REFERÊNCIARÁPIDA

Para obter informações mais detalhadas, consulte o *Manual de Operador*, disponível no nosso site (www.monarch.com).

Reveja as informações de segurança da impressora na *Folha de segurança* fornecida junto com a impressora.

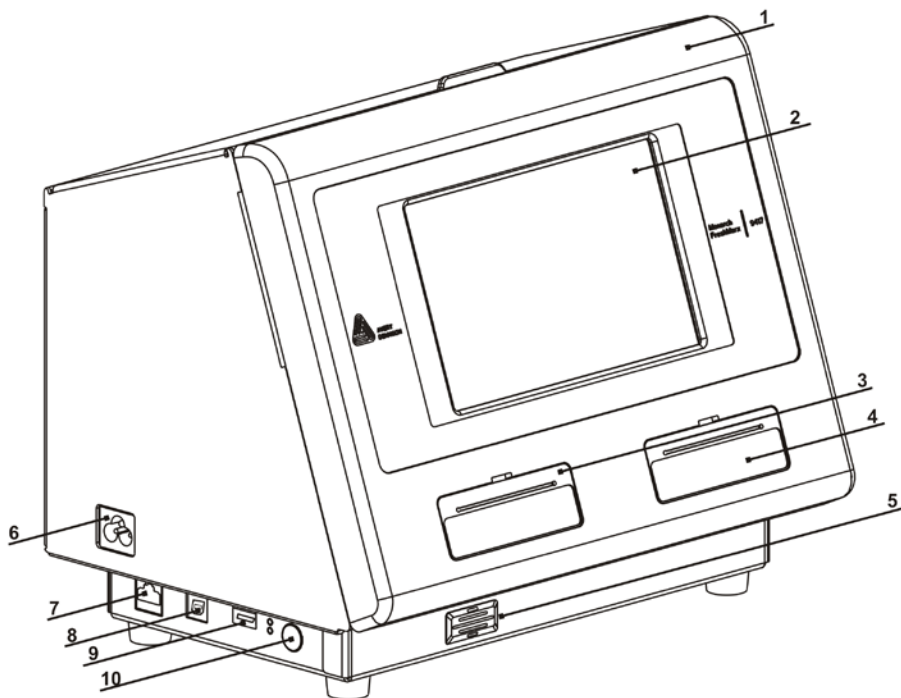

1.	Tampa	6.	Conexão do cabo de alimentação
2.	Visor	7.	Porta Ethernet
3.	Impressora esquerda	8.	Porta USB (tipo B)
4.	Impressora direita	9.	Porta USB (tipo A)
5.	Alto-falante	10.	Botão liga/desliga

Como usar a tela inicial

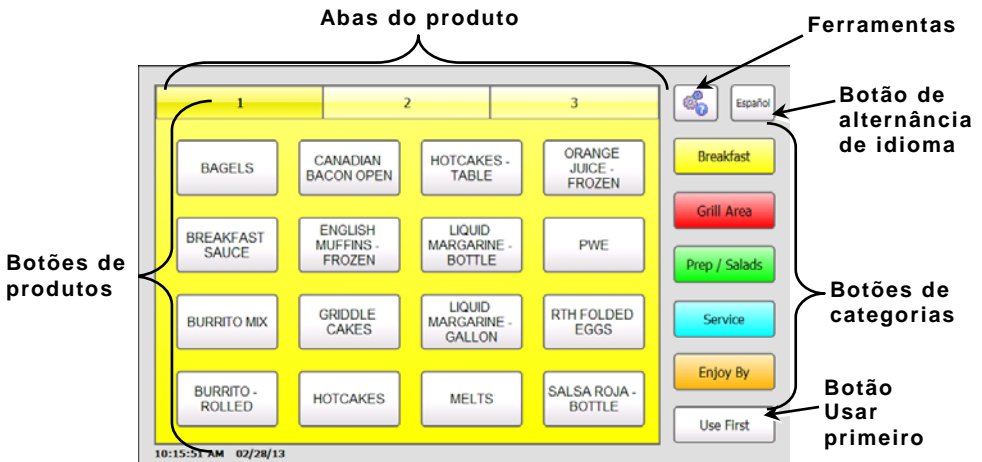

Como usar dicas rápidas

Você pode ver as informações do Guia de Referência Rápida na impressora. Aperte o botão de ferramentas e, depois, selecione Dicas rápidas (Quick Tips).

Como configurar a data e a hora

1. Pressione o botão de **Ferramentas**  e, depois, selecione **Administrador** (Admin).
2. Digite a senha do administrador e pressione **Enter**. A senha padrão é **1234**.
3. Pressione os botões de data/hora.

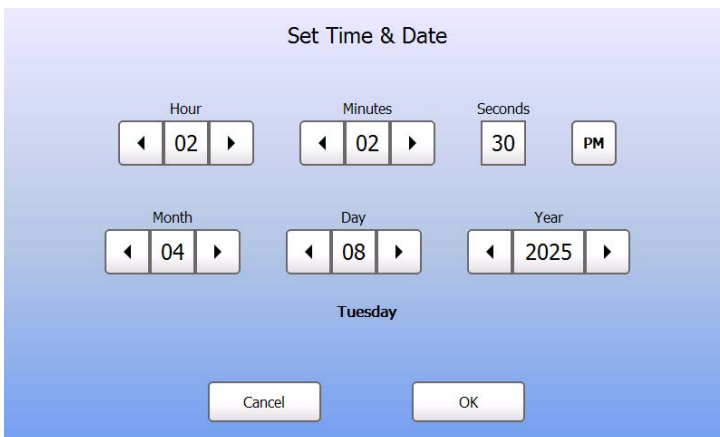

4. Pressione **OK** quando terminar.

Como carregar etiquetas - Impressora esquerda

1. Ligue a impressora e, depois, abra a tampa.
2. Puxe a aba de suprimento.

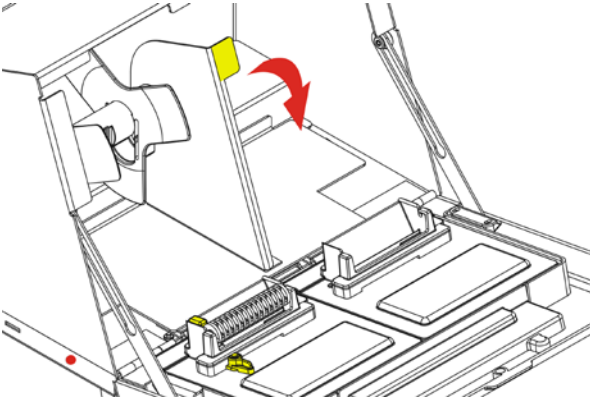

3. Destrave a guia de suprimento e remova-a.

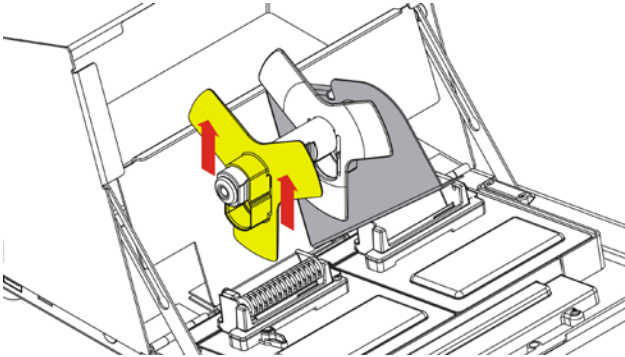

4. Coloque um rolo de etiquetas (etiqueta virada para cima) no suporte de suprimento.
5. Coloque a guia de suprimento no suporte de suprimento.

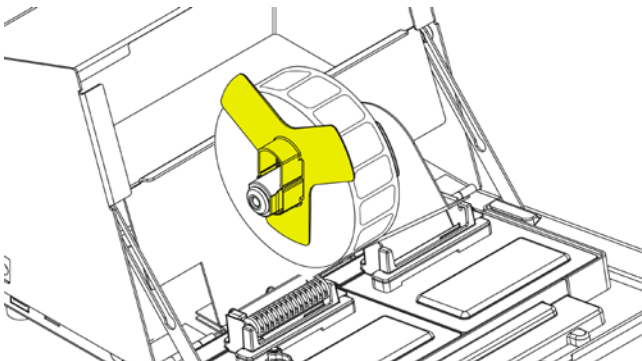

6. Trave a guia de suprimento.

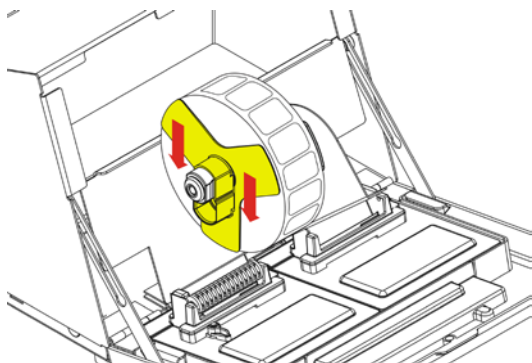

7. Coloque a aba de suprimento de volta.

8. Guie as etiquetas ao longo da borda interna e para dentro da abertura. A impressora alimenta o suprimento.

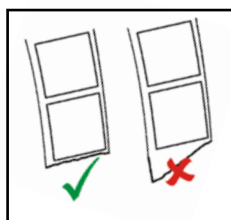
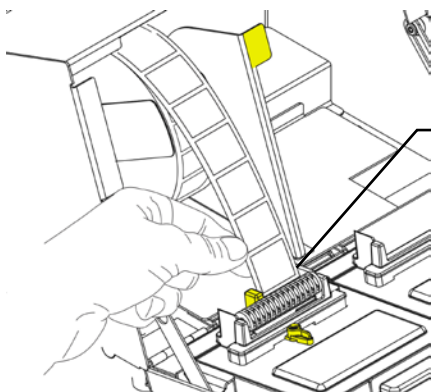

9. Deslize a alavanca de suprimento ao lado do suprimento. Feche a alavanca de suprimento.

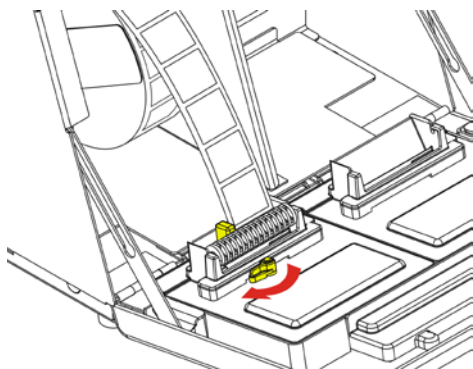

10. Feche a tampa.

Como carregar etiquetas - Impressora direita

1. Ligue a impressora e, depois, abra a tampa.
2. Puxe a aba de suprimento.

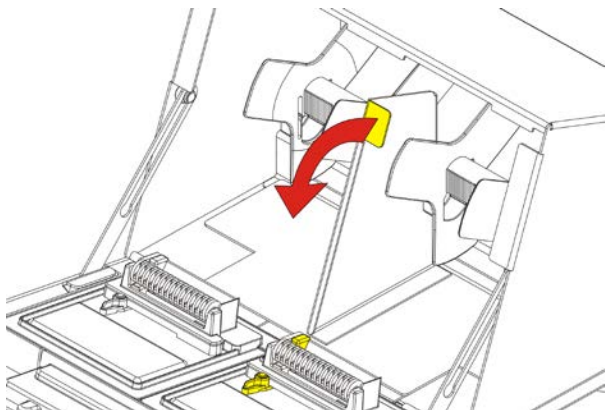

3. Destrave a guia de suprimento exterior e remova-a.

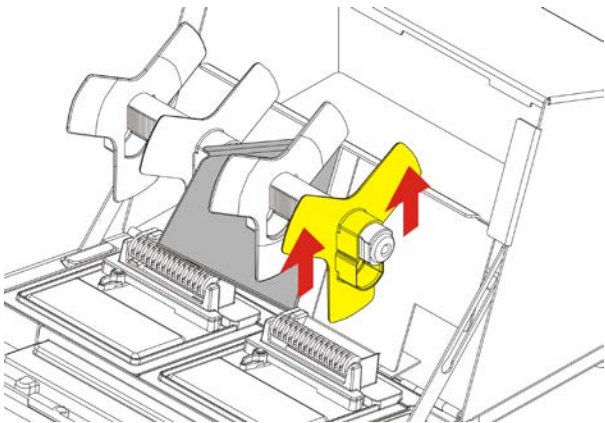

4. Coloque um rolo de etiquetas (etiqueta virada para cima) no suporte de suprimento.

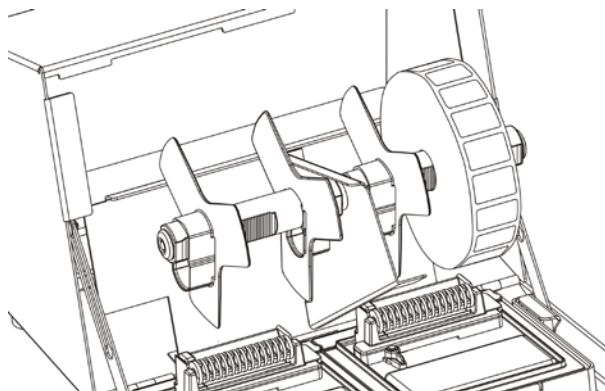

5. Coloque a guia de suprimento exterior no suporte de suprimento e trave-a no lugar.

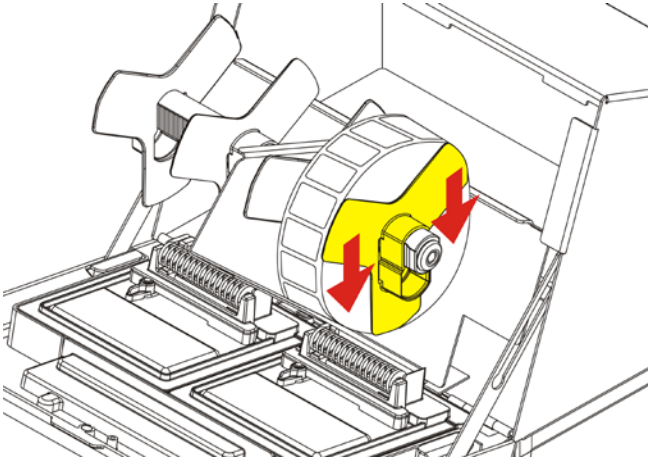

6. Destrave a guia de suprimento interior e mova-a até que toque no suprimento. Trave-a no lugar.

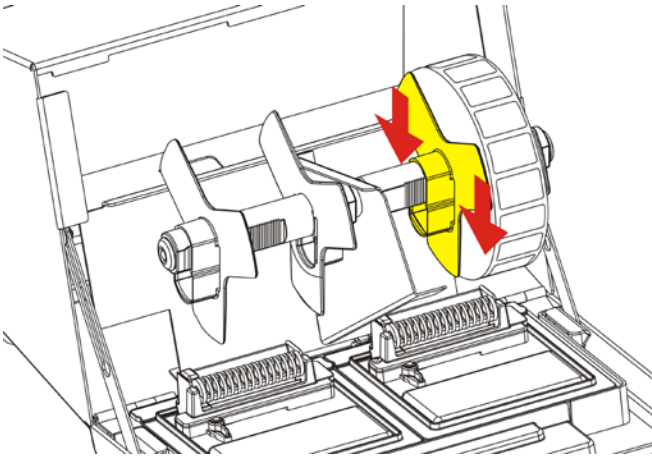

7. Coloque a aba de suprimento de volta.

8. Guie as etiquetas ao longo da borda externa e para dentro da abertura. A impressora alimenta o suprimento.

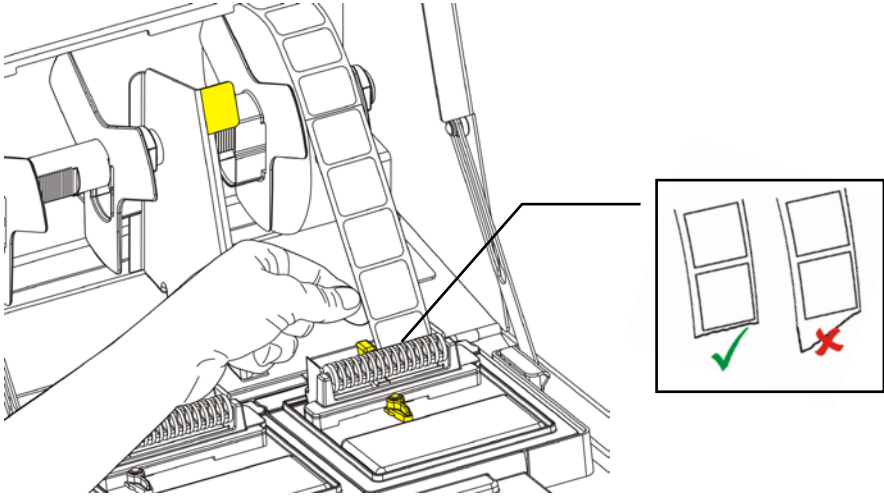

9. Deslize a alavanca de suprimento ao lado do suprimento e feche-a.

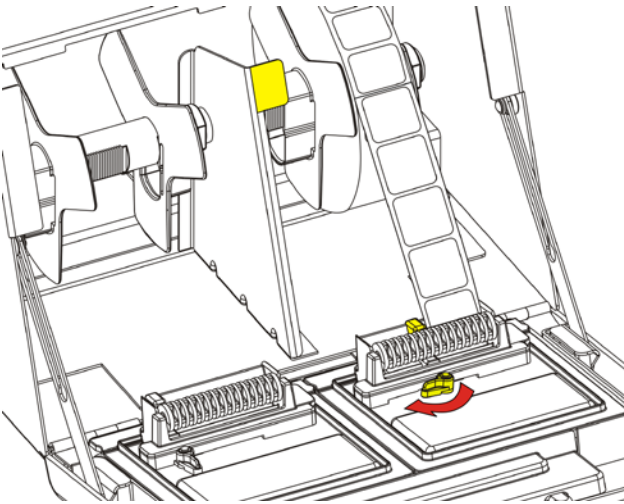

10. Feche a tampa.

Como imprimir etiquetas

Antes de imprimir etiquetas, certifique-se de que a hora e a data estejam definidas.

1. Ligue a impressora.
2. Pressione o botão do produto correspondente à etiqueta a ser impressa.
3. Selecione o número de etiquetas a serem impressas e pressione **Enter**. Para imprimir uma única etiqueta, pressione **Enter**.
4. As etiquetas do produto selecionado são impressas.

Aviso: Para imprimir uma etiqueta Use First (Usar primeiro), pressione o botão Use First (Usar primeiro) e, depois, selecione o número de etiquetas a serem impressas.

Limpeza e manutenção

Eliminação de atolamentos de etiquetas

1. Abra a tampa.
 2. Rasgue o suprimento e remova o rolo de etiquetas.
 3. Remova as etiquetas atoladas.
- Cuidado:** **Não** use objetos cortantes ou pontiagudos para remover etiquetas. Isso pode danificar a impressora.
4. **Remova** qualquer adesivo que possa estar no rolo da placa. Consulte "Como limpar o rolo da placa e a cabeça de impressão" para obter mais informações.
 5. Recarregue as etiquetas.
 6. Feche a tampa.

Como limpar o rolo da placa e a cabeça de impressão

Limpe o rolo da placa e a cabeça de impressão após cada cinco rolos de etiquetas ou quando verificar falhas na impressão.

1. Remova qualquer etiqueta.
2. Use uma faca de plástico para remover a tampa da abertura de suprimento.

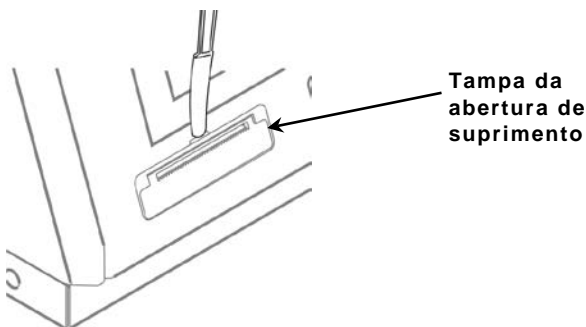

3. Use uma faca de plástico para pressionar a barra em formato de L. O rolo da placa é liberado.

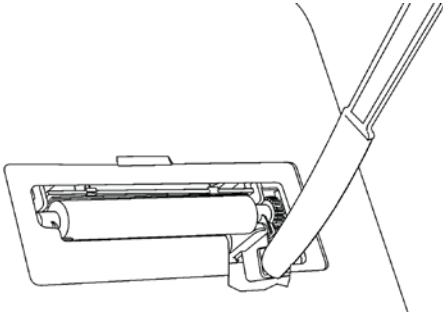

Aviso: A arte está cortada para mostrar detalhes.

4. Limpe o rolo da placa e a cabeça de impressão usando um cotonete úmido com álcool isopropílico

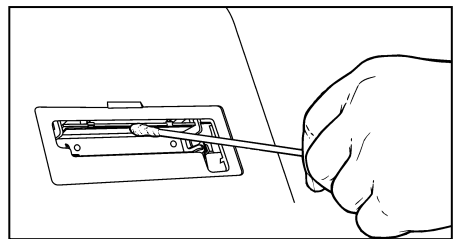
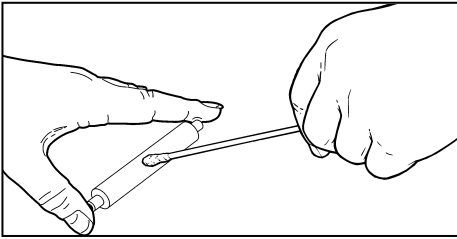

5. Aguarde até que as peças sequem.
6. Substitua o rolo da placa.
7. Encaixe a tampa no lugar.
8. Recarregue as etiquetas.

Como limpar o visor e o gabinete

Certifique-se de que a impressora esteja desligada ao limpar o visor. Use um pano macio que não solte fiapos para limpar o visor.

Cuidado: Não use objetos pontiagudos ou produtos abrasivos no visor; eles podem causar danos.

Umedeça ligeiramente um pano com água e limpe o gabinete da impressora.

Abra a tampa e use um pincel macio e seco para remover a poeira do papel.

Cuidado: Não use produtos de limpeza domésticos para limpar a im

Solução de problemas

Problema	Ação
A tela está desligada ou a impressora não está respondendo.	Pressione o botão Liga/Desliga para desligar a impressora e pressione-o novamente para tornar a ligá-la. Se a impressora não desligar, desconecte-a da tomada, aguarde 10 segundos e conecte-a novamente à tomada.
A impressora não imprime, apresenta falhas ou a impressão está muito clara.	Certifique-se de que a impressora esteja ligada e recebendo alimentação. Carregue o suprimento corretamente. Limpe a cabeça de impressão.
A impressão para OU a impressora não avança corretamente de uma etiqueta para a próxima.	Elimine qualquer etiqueta atolada. Carregue o suprimento corretamente. Certifique-se de que a impressora esteja ligada e recebendo alimentação.

Se essas soluções não funcionarem ou a impressora apresentar algum erro que não esteja listado, ligue para + 55 85 9676-0635.