

PATHFINDER® 6140 QUICK REFERENCE

For more detailed information, refer to the additional manuals available on our Web site (www.monarch.com) or on your smart device.

Removing/Inserting the Battery

Charge the main battery before use.

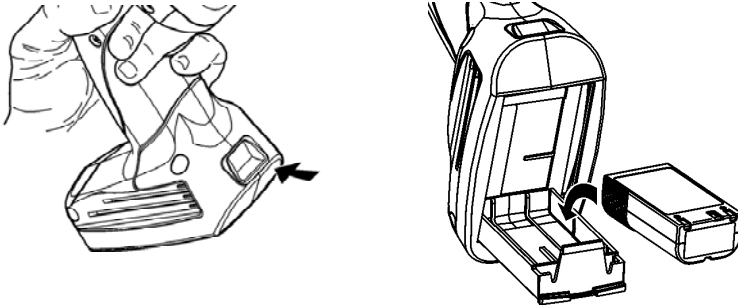

Using the Operator Panel

Button	Description
On/Off	Turns the printer on and off
Connect	Connects the printer with your smart device
Feed/ Clear Error	Feeds supply through the printer or clears the error condition

Icon	Description
Signal	Shows the signal strength
Battery	Shows the remaining battery power
Status	Red=Error
Scan	Green = successful scan Red = unsuccessful scan

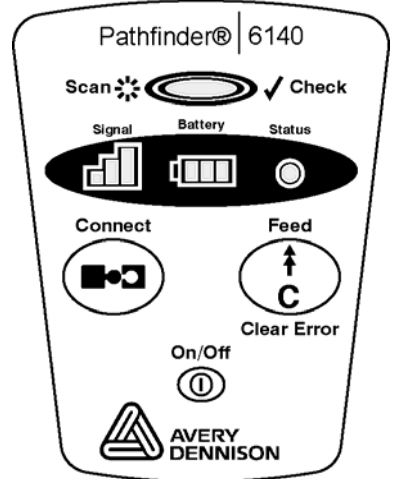

Avery Dennison® and Pathfinder® are registered trademarks of Avery Dennison Corporation. Bluetooth and the Bluetooth logos are trademarks owned by Bluetooth SIG, Inc., U.S.A.

Loading Supplies

1. Press the latch buttons to open the supply cover.

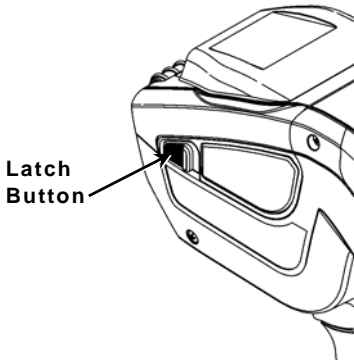

2. Spread the supply holder tabs apart so it adjusts to the size of your supply roll and lock the supply holder in place.

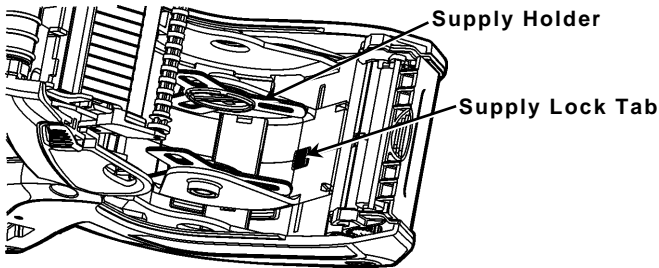

3. Place a roll of supply in the supply holder as shown.

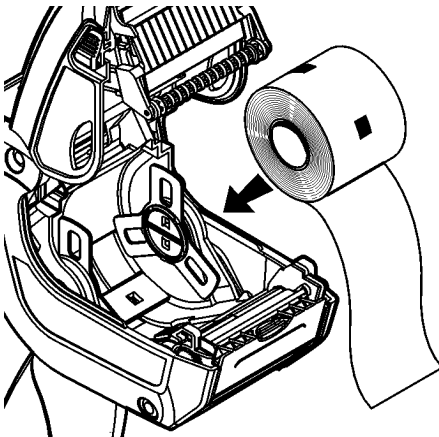

4. For **non-peel mode**, close the supply cover, make sure the printer is on, then press **Feed**.
For **peel mode**, continue to step 5.

Peel Mode

5. Remove the first four inches of labels from the backing paper.
6. Gently press down on the label deflector.

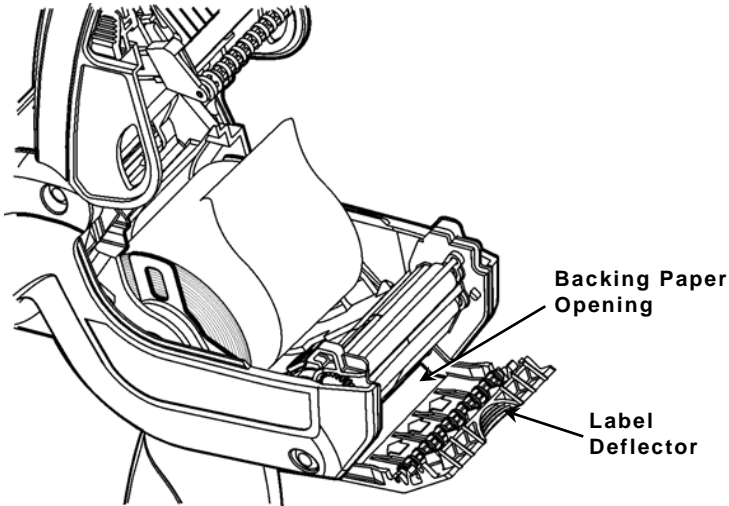

7. Feed the supply through the label deflector.

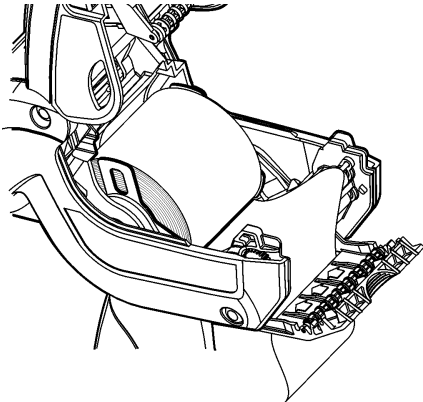

8. Push the label deflector up until it snaps into place.
9. Hold the backing paper and close the cover completely.
10. Make sure the printer is on and press **Feed**.

Using Bluetooth®

- ◆ Your 6140 printer with Bluetooth can be paired/connected with a smart device. The exact pairing/connecting process may differ by device; refer to your smart device manual for specific instructions.
- ◆ Turn your 6140 printer on before you pair/connect it with your smart device.
- ◆ The 6140 printer is automatically discoverable by your smart device.
- ◆ You can press **Connect** on the 6140 printer to reestablish a connection with the last known, connected smart device.
- ◆ Once your smart device is connected to the 6140, the printer's display shows the signal strength.

Troubleshooting

Problem	Solution
Printer does not print, has voids, or is too light.	Use a fully-charged battery. Correctly load supply. Clean the printhead. Completely close the supply cover. Make sure your printer and smart device are connected.
Printer does not feed.	Use a fully-charged battery. Correctly load supply. Clear any jammed labels.
Printer fails to respond.	Use a fully-charged battery. Correctly load supply. Clear any jammed labels. Clean the printhead. Make sure your printer and smart device are connected.
Scanner does not scan a bar code.	Alter the scan angle and distance. Clean the scanner window. Check bar code for voids.
Printer does not connect to the smart device	Use a fully-charged battery. Make sure the printer and smart device are not too far apart (typically no more than 10 meters line of sight). Make sure another smart device is not already connected to the printer. Make sure your Bluetooth feature on your smart device is turned on.

Note: For optimal printer performance regularly follow the Cleaning & Maintenance section in your Equipment Manual.

PATHFINDER® 6140

快速参考

有关详细信息，请参阅我们网站上 (www.monarch.com) 或您的智能设备上的附加手册。

取下/装入电池

在使用前为主电池充电。

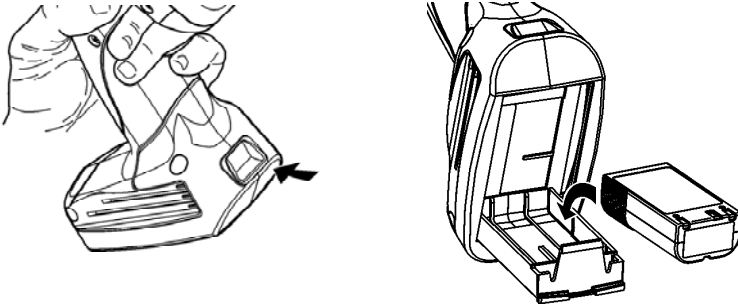

使用操作面板

按钮	说明
On/Off (开/关)	开启和关闭打印机
Connect (连接)	将打印机与您的智能设备连接
Feed/Clear Error (送纸/清除错误)	为打印机送纸或清除错误状态

图标	说明
Signal (信号)	显示信号强度
Battery (电池)	显示电池剩余电量
Status (状态)	红色=错误
Scan (扫描)	绿色 = 成功扫描 红色 = 扫描失败

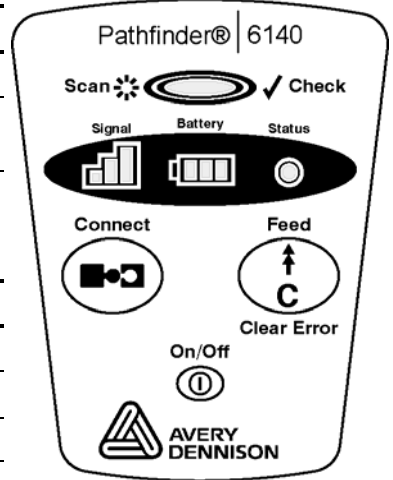

加载耗材

1. 推压闭锁按钮以打开耗材盖。

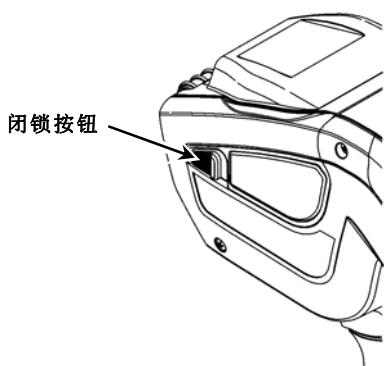

2. 将耗材固定凸缘分开，让它根据您的耗材纸卷大小调整并锁定固定凸缘到位。

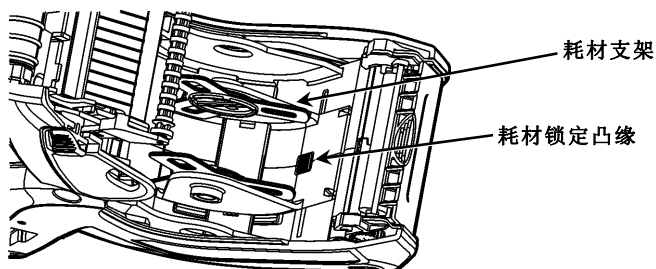

3. 将耗材纸卷装放在耗材固定器上，如图所示。

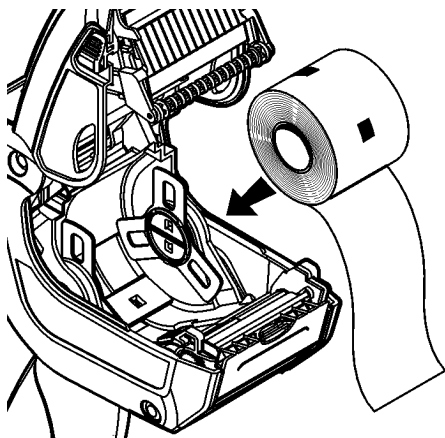

4. 对于非剥离模式，关闭耗材盖，确保打印机开启，然后按Feed（送纸）。
对于剥离模式，请继续步骤 5。

剥离模式

5. 取下衬纸上的前 4 英寸长度的标签。
6. 下推标签导向器。

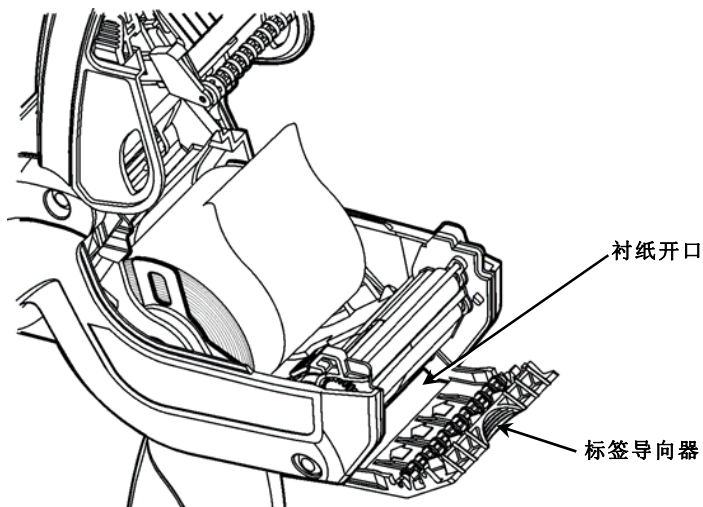

7. 将衬纸穿过标签导向器下方。

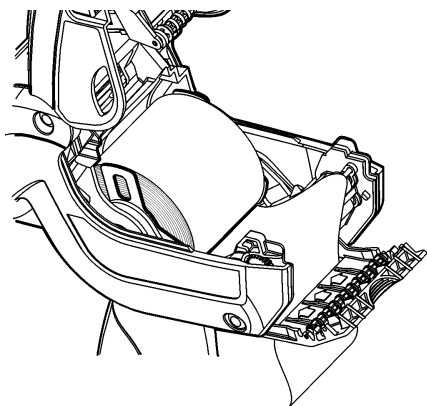

8. 上推标签导向器，直至啮合。
9. 固定衬纸并完全关闭护盖。
10. 确保打印机开启并按下 **Feed**（送纸）。

使用 Bluetooth®

- ◆ 您的 6140
打印机具有蓝牙功能，可联合/连接智能设备使用。确切的联合/连接过程可能因设备的不同而有所差异；请参阅您的智能设备手册的特定说明。
- ◆ 在联合/连接至智能设备之前，请先开启您的 6140 打印机。
- ◆ 6140 打印机将自动被您的智能设备发现。
- ◆ 您的智能设备一旦连接至 6140，打印机的显示屏将出现信号强度。
- ◆ 您可在 6140 打印机上按下 **Connect**
(连接) 重新建立与最后已知的连接智能设备的连接。

故障排除

故障	解决方案
打印机无法打印，出现空白或颜色太浅。	使用完全充电的电池。 正确加载耗材。 清洁打印头。 完全关闭耗材盖。 确保您的打印机和智能设备已连接。
打印机不能进纸。	使用完全充电的电池。 正确加载耗材。 清除任何卡住的标签。
打印机没有响应。	使用完全充电的电池。 正确加载耗材。 清除任何卡住的标签。 清洁打印头。 确保您的打印机和智能设备已连接。
扫描仪不能扫描条码。	改变扫描角度和距离。 清洁扫描仪窗口。 检查条码是否无效。
打印机没有连接至智能设备。	使用完全充电的电池。 确保打印机和智能设备之间相距不远（通常不超过 10 米 的视线）。 确保没有将其它智能设备连接到打印机。 确保您的智能设备上的蓝牙功能已开启。

说明：有关定期优化打印机性能，请按照您的设备手册内的“清洁与维修”章节进行。

PATHFINDER® 6140

RÉFÉRENCE RAPIDE

Pour plus d'informations, consultez les manuels disponibles sur notre site web (www.monarch.com) ou sur votre appareil intelligent.

Retrait/Installation de la batterie

Chargez la batterie principale avant de l'utiliser.

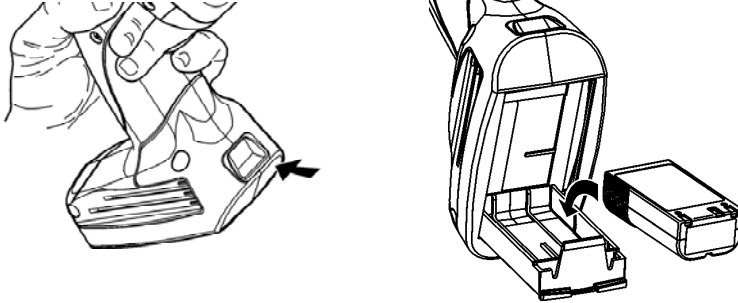

Utilisation du panneau de commandes

Bouton	Description
On/Off (Marche/Arrêt)	Pour allumer et éteindre l'imprimante.
Connect (Connecter)	Pour connecter l'imprimante à l'appareil intelligent
Feed/Clear Error (Avance papier/ Effacer erreur)	Pour faire avancer le papier ou effacer le message d'erreur

Icône	Description
Signal (Signal)	Indique l'intensité du signal
Battery (Batterie)	Indique le niveau de charge restante
Status (État)	Rouge = Erreur
Scan (Scannérisation)	Vert = réussite Rouge = échec

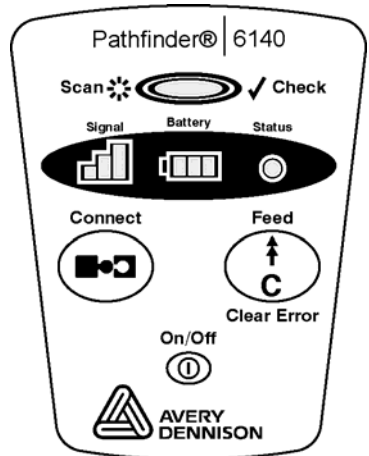

Chargement des consommables

1. Appuyez sur les boutons de verrouillage pour ouvrir le volet des consommables.

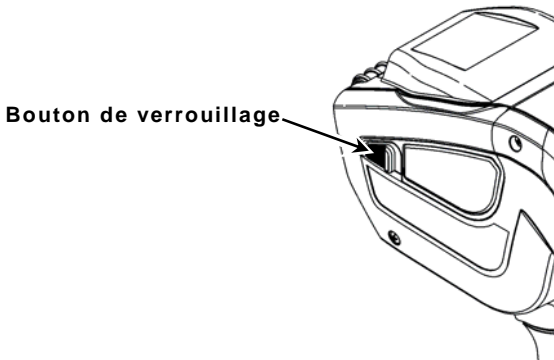

2. Écartez les languettes du support pour l'adapter à la taille du rouleau d'étiquettes et verrouillez-le en place.

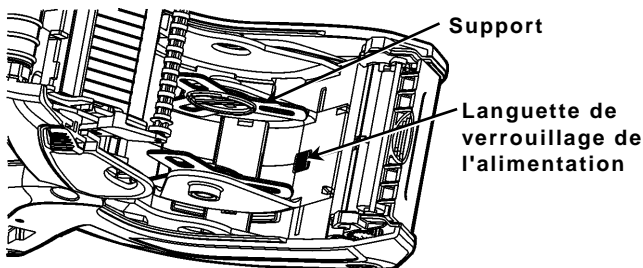

3. Placez un rouleau d'étiquettes sur le support comme illustré.

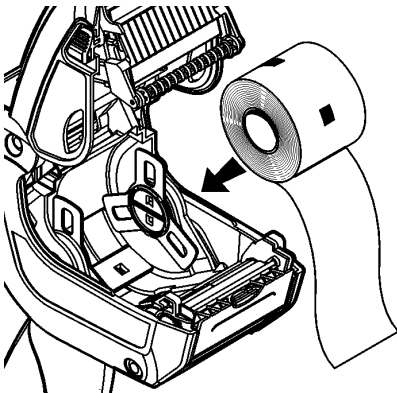

4. En **Mode Non-Peel (sans décollage des étiquettes)**, fermez le volet des consommables, assurez-vous que l'imprimante est allumée, puis appuyez sur **Feed (Avance papier)**.
En **Mode Peel (avec décollage des étiquettes)**, passez à l'étape 5.

Mode Peel (décollage des étiquettes)

- Retirez du support papier les 10 premiers centimètres d'étiquettes.
- Appuyez sur le déflecteur d'étiquettes.

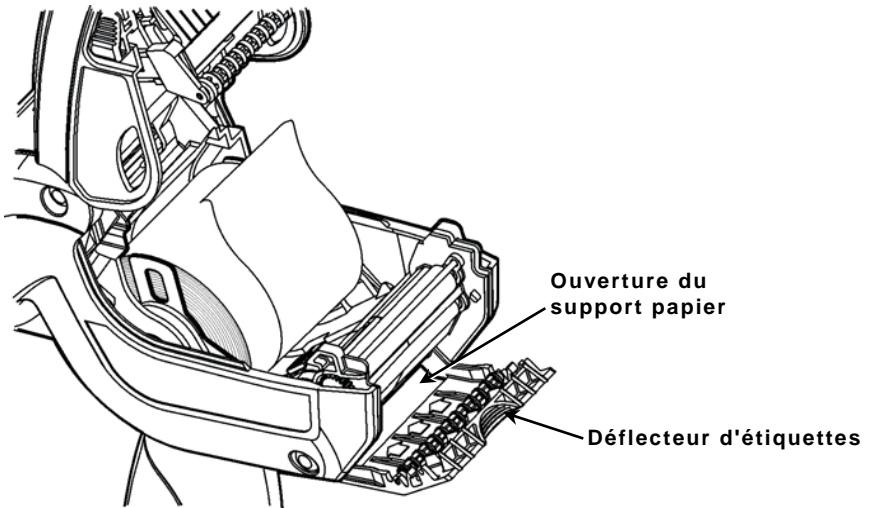

- Faites avancer le support papier sous le déflecteur d'étiquettes.

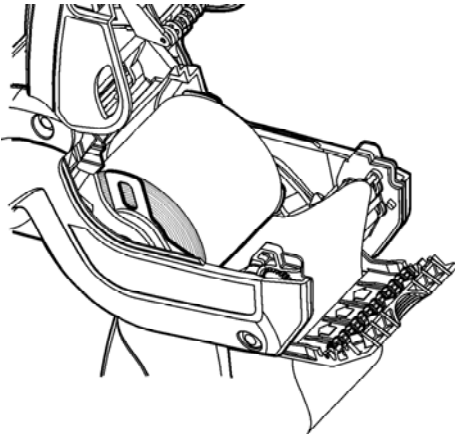

- Poussez le déflecteur d'étiquettes vers le haut jusqu'à ce qu'il se mette en place.
- Soutenez le support papier et fermez complètement le volet.
- Assurez-vous que l'imprimante est allumée puis appuyez sur **Feed (Avance papier)**.

Utilisation de Bluetooth®

- ♦ Votre imprimante 6140 avec Bluetooth peut être couplée/connectée à un appareil intelligent. Le processus exact de couplage/connexion peut varier d'un appareil à l'autre, consultez les instructions dans le manuel de votre appareil intelligent.
- ♦ Allumez votre imprimante 6140 avant de la coupler/connecter à l'appareil intelligent.
- ♦ L'imprimante 6140 sera automatiquement détectée par l'appareil intelligent.
- ♦ Lorsque l'appareil intelligent est connecté à l'imprimante 6140, l'écran de l'imprimante affiche l'intensité du signal.
- ♦ Vous pouvez appuyer sur le bouton **Connect (Connecter)** de l'imprimante 6140 pour rétablir la connexion avec le dernier appareil intelligent connu connecté.

Dépannage

Problème	Solution
L'imprimante n'imprime pas ou l'impression est irrégulière ou trop claire.	Utilisez une batterie complètement chargée. Chargez correctement le papier. Nettoyez la tête d'impression. Fermez complètement le volet des consommables. Assurez vous que l'imprimante et l'appareil intelligent sont connectés.
Problème d'alimentation de l'imprimante.	Utilisez une batterie complètement chargée. Chargez correctement le papier. Retirez les étiquettes coincées.
L'imprimante ne répond pas.	Utilisez une batterie complètement chargée. Chargez correctement le papier. Retirez les étiquettes coincées. Nettoyez la tête d'impression. Assurez vous que l'imprimante et l'appareil intelligent sont connectés.
Le scanner ne lit pas un code à barres.	Modifiez l'angle et la distance de scannérisation. Nettoyez la fenêtre du scanner. Contrôlez qu'il n'y ait pas de vides dans le code à barres.
L'imprimante ne se connecte pas à l'appareil intelligent	Utilisez une batterie complètement chargée. Vérifiez que l'imprimante et l'appareil intelligent ne sont pas trop éloignés l'un de l'autre (dans une ligne de visée de 10 m maximum). Assurez-vous qu'aucun autre appareil intelligent n'est déjà connecté à l'imprimante. Vérifiez que la fonction Bluetooth de l'appareil intelligent est activée.

Remarque: pour une performance optimale de l'imprimante, suivez régulièrement les instructions de la section de nettoyage et maintenance du manuel de référence.

PATHFINDER® 6140

REFERENCE RAPIDE

Pour plus d'informations, consultez les manuels disponibles sur notre site web (www.monarch.com) ou sur votre appareil intelligent.

Retrait/Installation de la batterie

Chargez la batterie principale avant de l'utiliser.

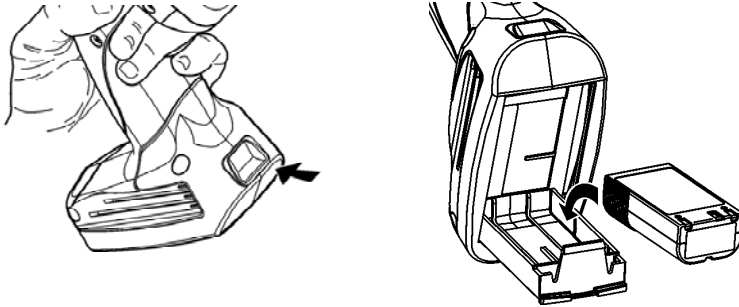

Utilisation du panneau de commandes

Bouton	Description
On/Off (Marche/Arrêt)	Pour allumer et éteindre l'imprimante.
Connect (Connecter)	Pour connecter l'imprimante à l'appareil intelligent
Feed/Clear Error (Avance papier/ Effacer erreur)	Pour faire avancer le papier ou effacer le message d'erreur

Icône	Description
Signal(Signal)	Indique l'intensité du signal
Battery (Batterie)	Indique le niveau de charge restante
Status (État)	Rouge = Erreur
Scan (Scannérisation)	Vert = réussite Rouge = échec

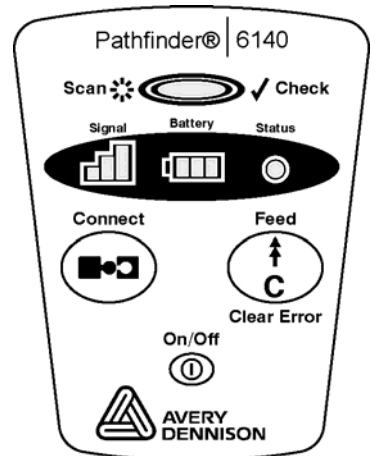

Chargement des consommables

1. Appuyez sur les boutons de verrouillage pour ouvrir le volet des consommables.

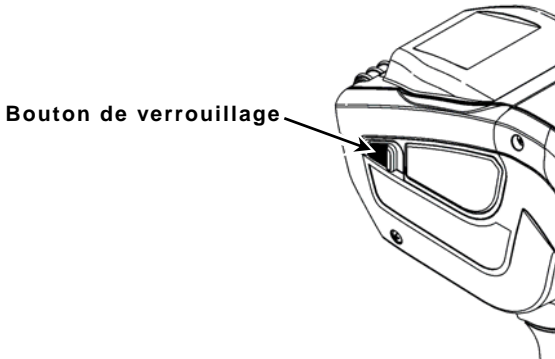

2. Écartez les languettes du support pour l'adapter à la taille du rouleau d'étiquettes et verrouillez-le en place.

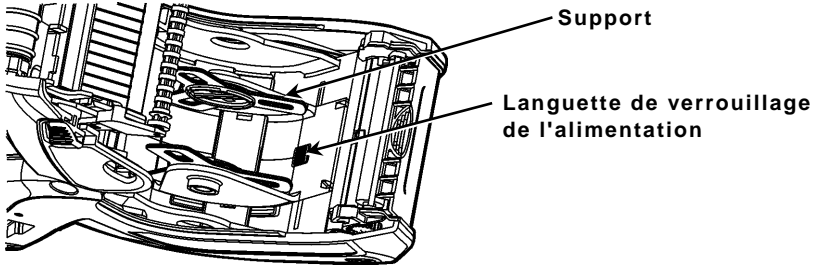

3. Placez un rouleau d'étiquettes sur le support comme illustré.

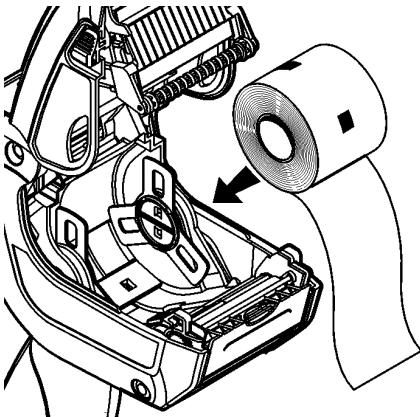

4. En **Mode Non-Peel (sans décollage des étiquettes)**, fermez le volet des consommables, assurez-vous que l'imprimante est allumée, puis appuyez sur **Feed**.
En **Mode Peel (avec décollage des étiquettes)**, passez à l'étape 5.

Mode Peel

5. Retirez du support papier les 10 premiers centimètres d'étiquettes.
6. Appuyez sur le déflecteur d'étiquettes.

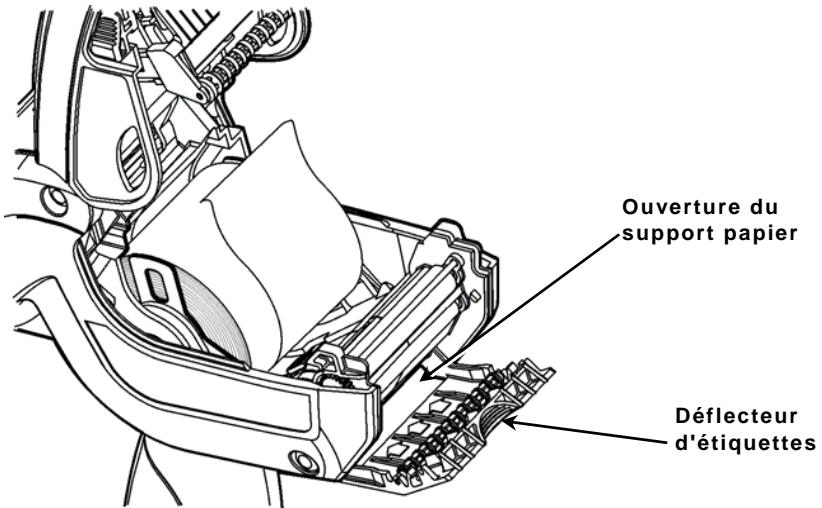

7. Faites avancer le support papier sous le déflecteur d'étiquettes.

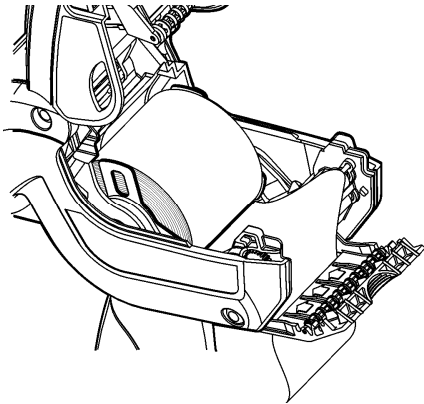

8. Poussez le déflecteur d'étiquettes vers le haut jusqu'à ce qu'il se mette en place.
9. Soutenez le support papier et fermez complètement le volet.
10. Assurez-vous que l'imprimante est allumée puis appuyez sur **Feed**.

Utilisation de Bluetooth®

- ◆ Votre imprimante 6140 avec Bluetooth peut être couplée/connectée à un appareil intelligent. Le processus exact de couplage/connexion peut varier d'un appareil à l'autre, consultez les instructions dans le manuel de votre appareil intelligent.
- ◆ Allumez votre imprimante 6140 avant de la coupler/connecter à l'appareil intelligent.
- ◆ L'imprimante 6140 sera automatiquement détectée par l'appareil intelligent.
- ◆ Lorsque l'appareil intelligent est connecté à l'imprimante 6140, l'écran de l'imprimante affiche l'intensité du signal.
- ◆ Vous pouvez appuyer sur le bouton **Connect** de l'imprimante 6140 pour rétablir la connexion avec le dernier appareil intelligent connu connecté.

Dépannage

Problème	Solution
L'imprimante n'imprime pas ou l'impression est irrégulière ou trop claire.	Utilisez une batterie complètement chargée. Chargez correctement le papier. Nettoyez la tête d'impression. Fermez complètement le volet des consommables. Assurez vous que l'imprimante et l'appareil intelligent sont connectés.
Problème d'alimentation de l'imprimante.	Utilisez une batterie complètement chargée. Chargez correctement le papier. Retirez les étiquettes coincées.
L'imprimante ne répond pas.	Utilisez une batterie complètement chargée. Chargez correctement le papier. Retirez les étiquettes coincées. Nettoyez la tête d'impression. Assurez vous que l'imprimante et l'appareil intelligent sont connectés.
Le scanner ne lit pas un code à barres.	Modifiez l'angle et la distance de scannérisation. Nettoyez la fenêtre du scanner. Contrôlez qu'il n'y ait pas de vides dans le code à barres.
L'imprimante ne se connecte pas à l'appareil intelligent	Utilisez une batterie complètement chargée. Vérifiez que l'imprimante et l'appareil intelligent ne sont pas trop éloignés l'un de l'autre (dans une ligne de visée de 10 m maximum). Assurez-vous qu'aucun autre appareil intelligent n'est déjà connecté à l'imprimante. Vérifiez que la fonction Bluetooth de l'appareil intelligent est activée.

Remarque : pour une performance optimale de l'imprimante, suivez régulièrement les instructions de la section de nettoyage et maintenance du manuel de référence.

PATHFINDER® 6140

KURZANLEITUNG

Ausführlichere Informationen entnehmen Sie bitte den zusätzlichen Handbüchern auf unserer Website (www.monarch.com) oder auf Ihrem Smart Device.

Einlegen/Entnehmen des Akkus

Laden Sie den Hauptakku vor dem Gebrauch.

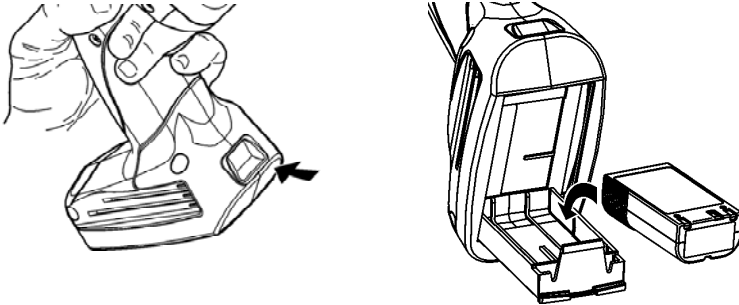

Verwenden des Bedienfelds

Taste	Beschreibung
On/Off (Ein/Aus)	Ein- und Ausschalten des Druckers
Connect (Verbinden)	Herstellen einer Verbindung zwischen dem Drucker und einem Smart Device
Feed/Clear Error (Vorschub/Fehler löschen)	Vorschieben des Materials durch den Drucker oder Beenden einer Fehlerbedingung

Symbol	Beschreibung
Signal (Signal)	Zeigt die Signalstärke
Battery (Akku)	Zeigt die verbleibende Akkuleistung
Status (Status)	Rot=Fehler
Scan (Scan)	Grün = Scan erfolgreich Rot = Scan fehlgeschlagen

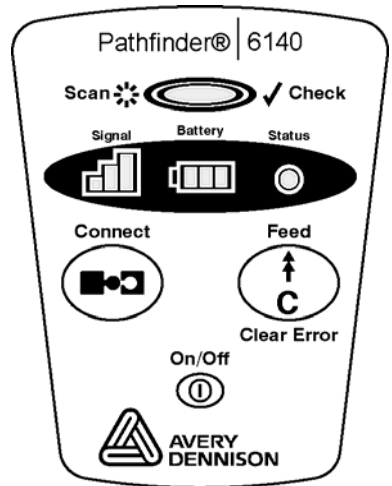

Einlegen von Material

1. Drücken Sie die Abdeckungsverriegelung zum Öffnen der Materialklappe.

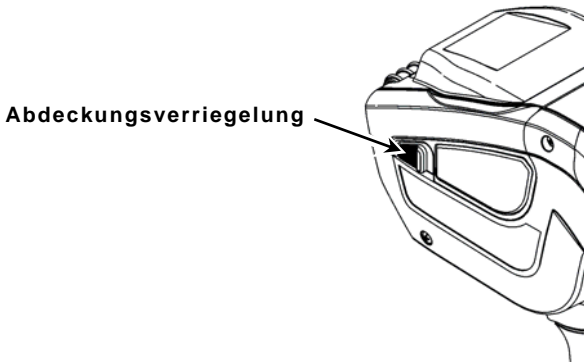

2. Drücken Sie die Materialhalterhebel auseinander, um sie an die Größe der Materialrolle anzupassen, und verriegeln Sie den Materialhalter.

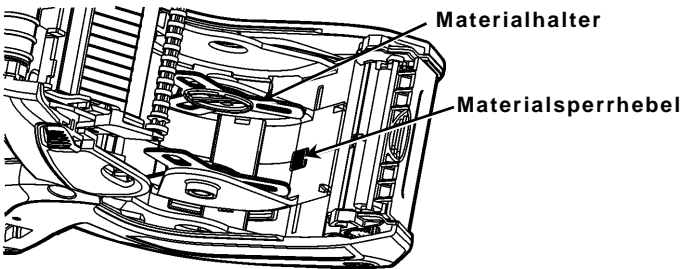

3. Setzen Sie eine Materialrolle in den Materialhalter ein (siehe Abbildung).

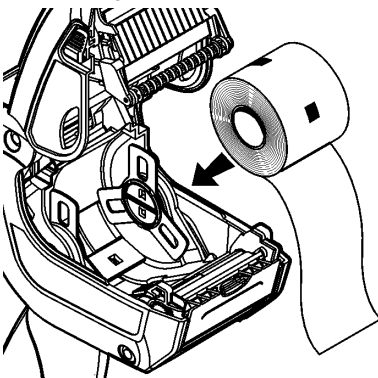

4. Schließen Sie für den **Modus ohne Abzug** die Materialkappe, vergewissern Sie sich, dass der Drucker eingeschaltet ist und drücken Sie dann die **Vorschubtaste**.
Für den **Abziehmodus** fahren Sie mit Schritt 5 fort.

Abziehmodus

5. Ziehen Sie auf den ersten 10 cm der Rolle die Etiketten vom Trägermaterial ab.
6. Drücken Sie den Etikettenabweiser nach unten.

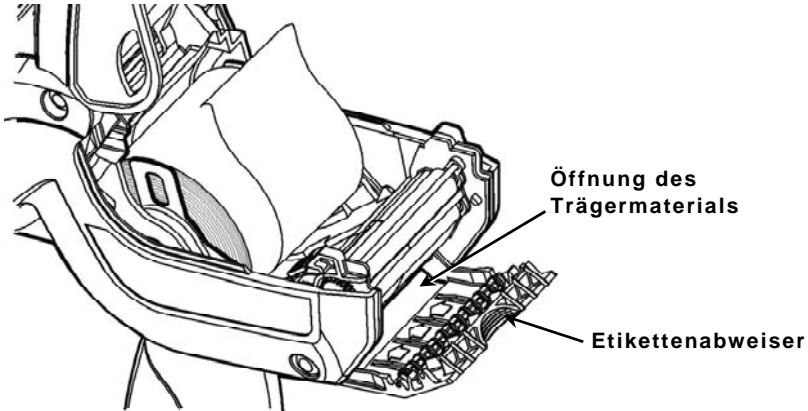

7. Ziehen Sie das Trägermaterial unter dem Etikettenabweiser durch.

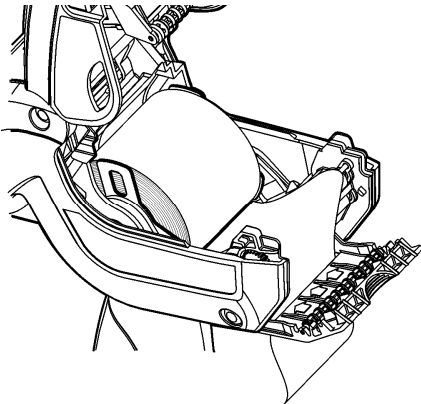

8. Drücken Sie den Etikettenabweiser nach oben, bis er einrastet.
9. Halten Sie das Trägermaterial fest und schließen Sie die Klappe vollständig.
10. Vergewissern Sie sich, dass der Drucker eingeschaltet ist, und drücken Sie die **Vorschubtaste**.

Verwenden von Bluetooth®

- ◆ Das Druckermodell 6140 mit Bluetooth bietet die Möglichkeit zum Pairing/Verbinden mit einem Smart Device. Der genaue Pairing-/Verbindungsprozess kann von Gerät zu Gerät unterschiedlich ausfallen. Spezifische Anweisungen entnehmen Sie bitte der Bedienungsanleitung für das jeweilige Smart Device.

- ◆ Schalten Sie den Drucker 6140 vor dem Pairing/der Verbindung mit dem Smart Device ein.
- ◆ Der Drucker 6140 wird automatisch vom Smart Device erkannt.
- ◆ Sobald das Smart Device mit dem Drucker 6140 verbunden ist, wird auf dem Druckerdisplay die Signalstärke angezeigt.
- ◆ Um die Verbindung zu dem zuletzt bekannten Smart Device wiederherzustellen, drücken Sie **Connect (Verbinden)** auf dem Drucker 6140.

Fehlerbehebung

Problem	Lösung
Der Drucker druckt nicht, das Druckbild enthält Aussetzer oder ist zu hell.	Verwenden Sie einen vollständig aufgeladenen Akku. Legen Sie das Material richtig ein. Reinigen Sie den Druckkopf. Schließen Sie die Materialklappe vollständig. Vergewissern Sie sich, dass eine Verbindung zwischen Drucker und Smart Device besteht.
Das Material wird nicht eingezogen.	Verwenden Sie einen vollständig aufgeladenen Akku. Legen Sie das Material richtig ein. Entfernen Sie etwaige Etikettenstaus.
Der Drucker reagiert nicht.	Verwenden Sie einen vollständig aufgeladenen Akku. Legen Sie das Material richtig ein. Entfernen Sie etwaige Etikettenstaus. Reinigen Sie den Druckkopf. Vergewissern Sie sich, dass eine Verbindung zwischen Drucker und Smart Device besteht.
Der Scanner liest keinen Barcode ein.	Ändern Sie Scan-Winkel und -Abstand. Reinigen Sie das Scanner-Fenster. Prüfen Sie den Barcode auf Leerstellen.
Der Drucker stellt keine Verbindung zum Smart Device her.	Verwenden Sie einen vollständig aufgeladenen Akku. Vergewissern Sie sich, dass Drucker und Smart Device nicht zu weit voneinander entfernt sind (in der Regel nicht mehr als 10 m Sichtlinie). Vergewissern Sie sich, dass nicht bereits ein anderes Smart Device mit dem Drucker verbunden ist. Vergewissern Sie sich, dass die Bluetooth-Funktion am Smart Device eingeschaltet ist.

Hinweis: Zur Gewährleistung einer optimalen Druckerleistung sind die Reinigungs- und Wartungsanweisungen im Gerätehandbuch regelmäßig zu befolgen.

PATHFINDER® 6140

GUIDA RAPIDA

Per informazioni più dettagliate far riferimento agli altri manuali disponibili sul nostro sito web (www.monarch.com) oppure sul proprio dispositivo mobile Smart.

Rimozione/Inserimento della batteria

Caricare la batteria principale prima dell'uso.

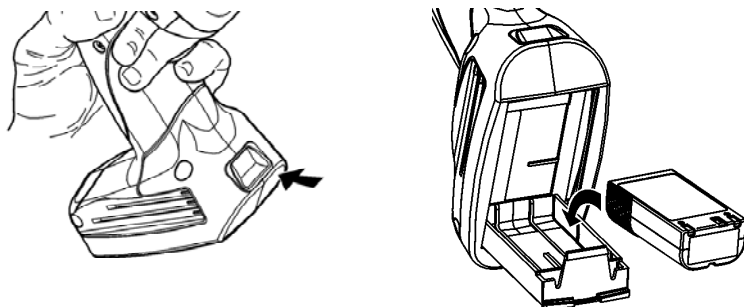

Utilizzo del pannello dell'operatore

Pulsante	Descrizione
On/Off	Accende e spegne la stampante
Connect (Collega)	Collega la stampante al dispositivo Smart
Feed/Clear Error (Alimenta/ Cancella errore)	Alimenta i supporti nella stampante o elimina una condizione di errore

Icona	Descrizione
Signal (Segnale)	Mostra la potenza del segnale
Battery (Batteria)	Mostra la capacità rimanente della batteria
Status (Stato)	Rosso=Errore
Scan (Scanner)	Verde = scansione riuscita Rosso = scansione non riuscita

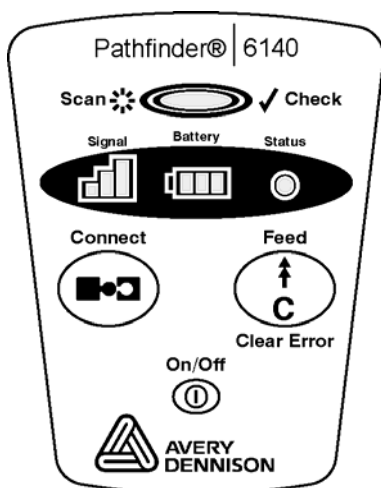

Caricamento dei supporti di stampa

1. Spingere le levette per aprire il coperchio.

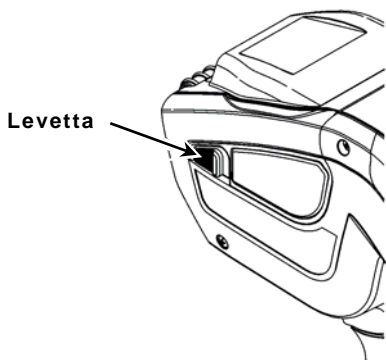

2. Distanziare le linguette del reggirotolo in modo da adattare alle dimensioni del rotolo e bloccare il reggirotolo in sede.

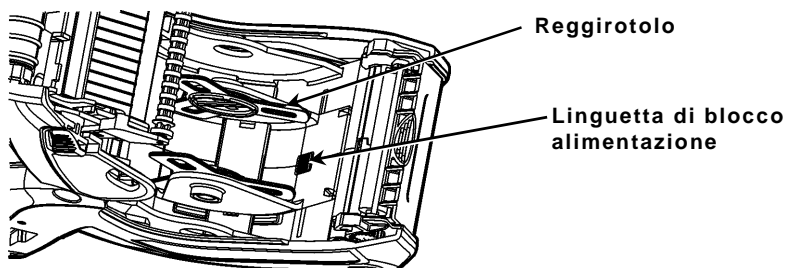

3. Inserire un rotolo nel reggirotolo come indicato.

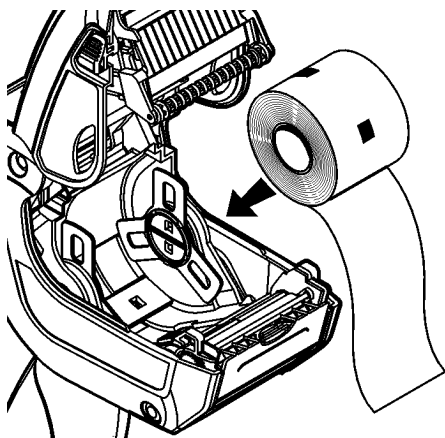

4. Per la **modalità senza pellicola**, chiudere il coperchio, accertarsi che la stampante sia accesa, quindi premere **Feed**.
Per la **modalità con pellicola**, andare al passaggio 5.

Modalità con pellicola

5. Togliere i primi 10 cm di etichette dalla carta di supporto.
6. Premere il deflettore etichette.

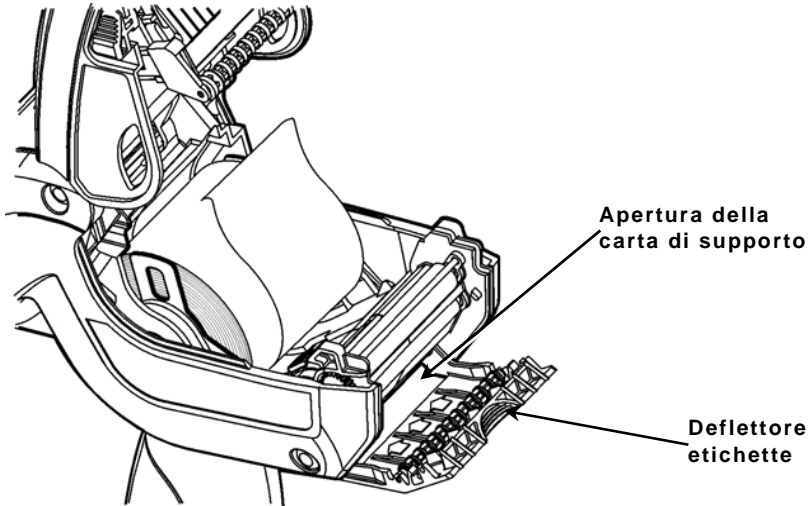

7. Alimentare la carta di supporto sotto il deflettore etichette.

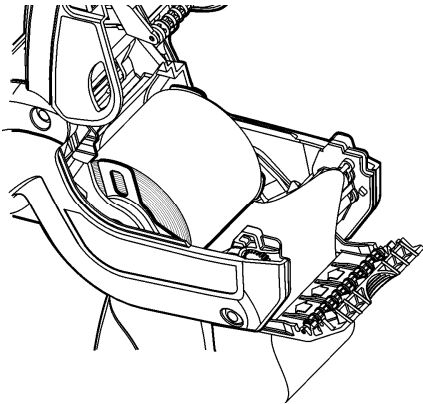

8. Spingere il deflettore verso l'alto fino a bloccarlo in posizione.
9. Tenere la carta di supporto e chiudere completamente il coperchio.
10. Accertarsi che la stampante sia accesa e premere **Feed**.

Uso del Bluetooth®

- ♦ La stampante 6140 con Bluetooth può essere abbinata/collegata a un dispositivo Smart. La procedura esatta di abbinamento/collegamento può variare in base al dispositivo; far riferimento al manuale del dispositivo Smart per le istruzioni specifiche.
- ♦ Accendere la stampante 6140 prima di abbinarla/collegarla al dispositivo Smart.
- ♦ La stampante 6140 viene rilevata automaticamente dal dispositivo Smart.
- ♦ Quando il dispositivo Smart è collegato alla stampante 6140, il display della stampante mostra la potenza del segnale.
- ♦ È possibile premere **Connect** sulla stampante 6140 per ristabilire il collegamento con l'ultimo dispositivo Smart riconosciuto che è stato collegato.

Risoluzione dei problemi

Problema	Soluzione
La stampante non stampa, lascia spazi vuoti o la stampa è troppo chiara.	Utilizzare una batteria completamente carica. Caricare correttamente il supporto. Pulire la testina di stampa. Chiudere il coperchio completamente. Accertarsi che la stampante e il dispositivo Smart siano collegati.
I supporti non vengono alimentati.	Utilizzare una batteria completamente carica. Caricare correttamente il supporto. Eliminare eventuali etichette inceppate.
La stampante non risponde.	Utilizzare una batteria completamente carica. Caricare correttamente il supporto. Eliminare eventuali etichette inceppate. Pulire la testina di stampa. Accertarsi che la stampante e il dispositivo Smart siano collegati.
Lo scanner non legge un codice a barre.	Cambiare angolazione e distanza di lettura. Pulire la finestra dello scanner. Controllare che il codice a barre non presenti spazi vuoti.
La stampante non si connette al dispositivo Smart.	Utilizzare una batteria completamente carica. Accertarsi che la stampante e il dispositivo Smart non siano troppo lontani tra loro (solitamente non più di dieci metri in linea di visuale). Accertarsi che un altro dispositivo Smart non sia già collegato alla stampante. Accertarsi che la funzione Bluetooth sul dispositivo Smart sia attivata.

Nota: Per assicurare prestazioni ottimali della stampante seguire le indicazioni fornite nella sezione Pulizia e manutenzione del Manuale dell'apparecchiatura.

PATHFINDER® 6140

クイックリファレンス

詳細については、Webサイト(www.monarch.com)またはスマートデバイスで利用可能な他のマニュアルを参照してください。

バッテリーの取り外しと取り付け

使用する前にメインバッテリーに充電してください。

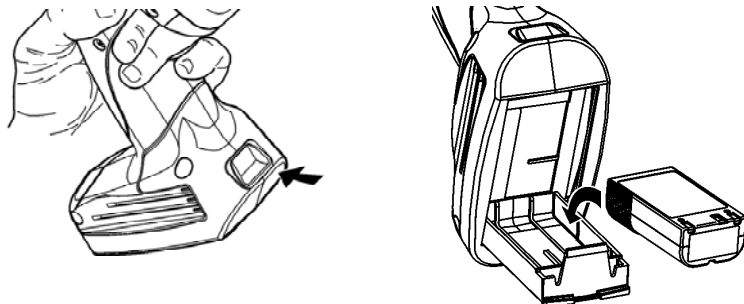

オペレーターパネルの使用

ボタン	説明
On/Off	プリンターのオン/オフを切り替えます。
Connect	プリンターをスマートデバイスに接続します。
Feed/Clear Error	プリンターで用紙を供給するか、またはエラー状態をクリアします。

アイコン	説明
Signal	信号の強さを表示します。
Battery	バッテリー電源残量を表示します。
Status	赤=エラー
Scan	緑 = スキャン正常終了 赤 = スキャン失敗

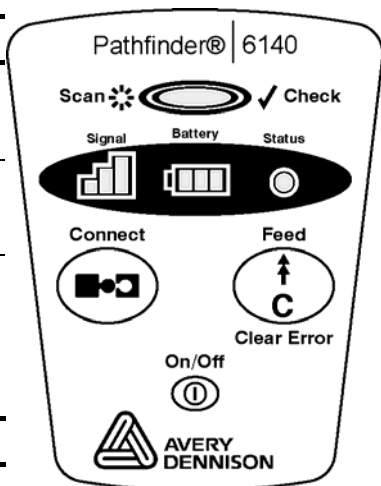

用紙の装填

1. ラッチボタンを押して用紙カバーを開きます。

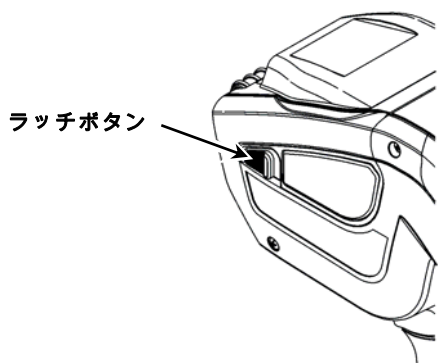

2. 用紙ホルダーのタブを広げて用紙ロールのサイズに調整し、用紙ホルダーを固定します。

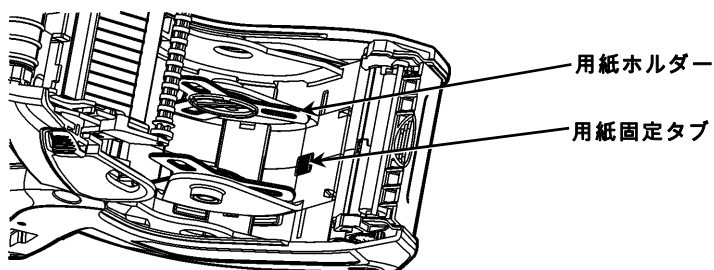

3. 用紙のロールを示されているとおりに用紙フォルダーに取り付けます。

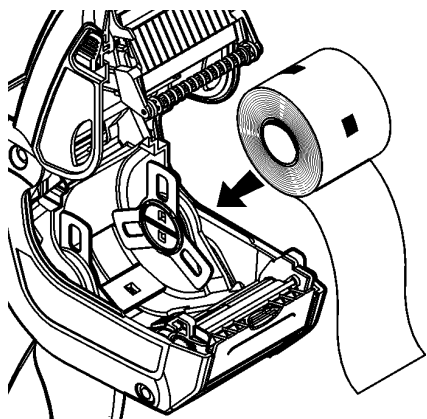

4. 非ピールモードの場合、用紙カバーを閉じ、プリンターの電源が入っていることを確認し、[Feed]を押します。
ピールモードの場合、ステップ5に進みます。

ピールモード

- 裏紙からラベルの最初の4インチを取り外します。
- ラベルディフレクターを押し下げます。

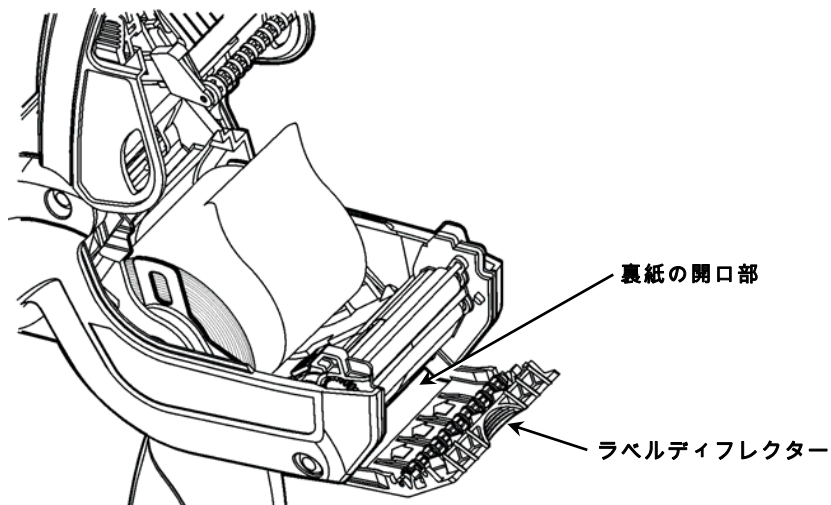

- ラベルディフレクターの下に裏紙を供給します。

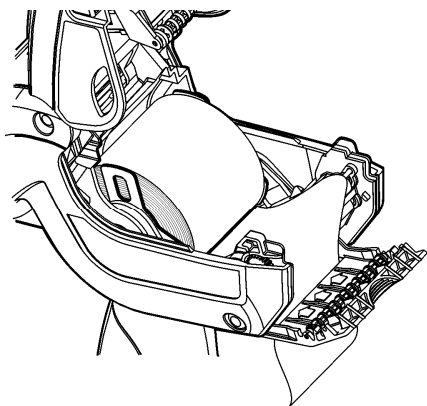

- 所定の位置にはまるまでラベルディフレクターを押し上げます。
- 裏紙を抑え、カバーを完全に閉じます。
- プリンターの電源が入っていることを確認し、[Feed]を押します。

Bluetooth®の使用

- ◆ Bluetoothを使用した6140プリンターを、スマートデバイスとペア化/接続することができます。正確なペア化/接続の手順は、デバイスによって異なる場合があります。具体的な指示については、ご使用のスマートデバイスのマニュアルを参照してください。
- ◆ 6140プリンターをスマートデバイスとペア化/接続する前に、プリンターの電源を入れます。
- ◆ 6140プリンターは、スマートデバイスで自動的に見つけることができます。
- ◆ スマートデバイスが6140に接続すると、プリンターのディスプレイに信号の強さが表示されます。
- ◆ 6140プリンターの[Connect]を押して、前回接続した既知のスマートデバイスとの接続を再確立できます。

トラブルシューティング

問題	解決策
プリンターが印刷しない、欠けがある、または薄すぎる。	完全に充電されたバッテリーを使用してください。 用紙を正しく装填してください。 プリントヘッドを掃除してください。 用紙カバーを完全に閉じてください。 プリンターとスマートデバイスが接続されていることを確認してください。
プリンターが用紙を供給できない。	完全に充電されたバッテリーを使用してください。 用紙を正しく装填してください。 紙詰まりのラベルを取り除いてください。
プリンターが応答しない。	完全に充電されたバッテリーを使用してください。 用紙を正しく装填してください。 紙詰まりのラベルを取り除いてください。 プリントヘッドを掃除してください。 プリンターとスマートデバイスが接続されていることを確認してください。

問題	解決策
<p>スキャナーがバーコードをスキャンしない。</p>	<p>スキャンの角度と距離を変更してください。 スキャナーの画面を掃除してください。 バーコードに欠けがないか確認してください。</p>
<p>プリンターがスマートデバイスに接続しない。</p>	<p>完全に充電されたバッテリーを使用してください。 プリンターとスマートデバイスが離れすぎていないことを確認してください(通常は、見通し線で10メートル以内)。 別のスマートデバイスが既にそのプリンターに接続していないことを確認してください。 スマートデバイスのBluetooth機能がオンになっていることを確認してください。</p>

注：プリンターのパフォーマンスを最適にするには、ご使用の『Equipment Manual.』の「Cleaning & Maintenance」セクションを参照してください。

PATHFINDER® 6140

빠른 참조 설명서

자세한 내용은 본사 웹 사이트(www.monarch.com) 또는 스마트 장치에서 사용할 수 있는 추가 설명서를 참조하십시오.

배터리 제거/삽입

사용하기 전에 주 배터리를 변경하십시오.

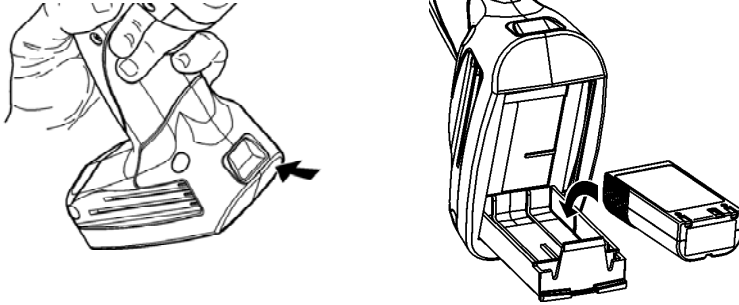

조작 패널 사용

버튼	설명
On/Off (켄/끔)	프린터를 켜거나 끕니다.
Connect (연결)	프린터와 스마트 장치를 연결합니다.
Feed/Clear Error (공급/오류 지우기)	프린터를 통해 서플라이를 공급하거나 오류 상태를 지웁니다.

아이콘	설명
Signal (신호)	신호 강도를 표시합니다.
Battery (배터리)	남은 배터리 전원을 표시합니다.
Status (상태)	빨간색 = 오류
Scan (스캔)	녹색 = 스캔 성공 빨간색 = 스캔 실패

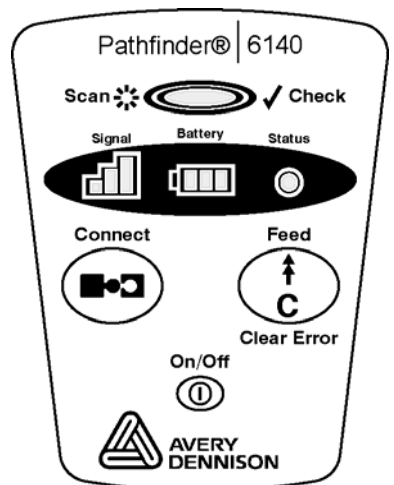

서플라이 로드

1. 걸쇠 버튼을 눌러 서플라이 덮개를 엽니다.



2. 서플라이 롤의 크기에 맞도록 서플라이 홀더 탭을 벌린 다음 서플라이 홀더를 제 위치에서 잠급니다.

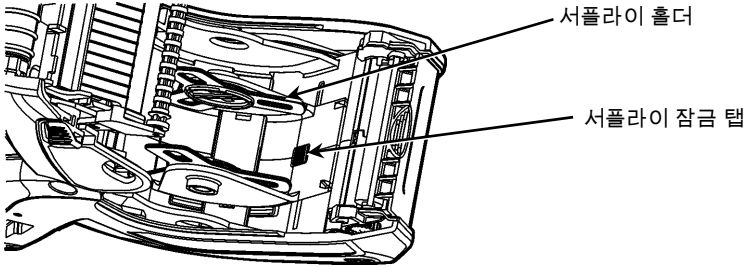

3. 그림과 같이 서플라이 홀더에 서플라이 롤을 위치시킵니다.

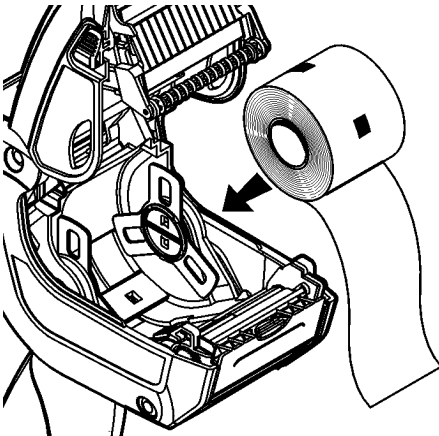

4. 필 이외의 모드인 경우에는 서플라이 덮개를 닫고, 프린터가 켜져 있는지 확인한 다음 Feed(공급)를 누릅니다.
필 모드인 경우에는 5단계로 진행합니다.

필 모드

5. 배접지에서 라벨의 최초 10.16cm(4인치)를 제거합니다.
6. 라벨 디플렉터를 아래로 누릅니다.

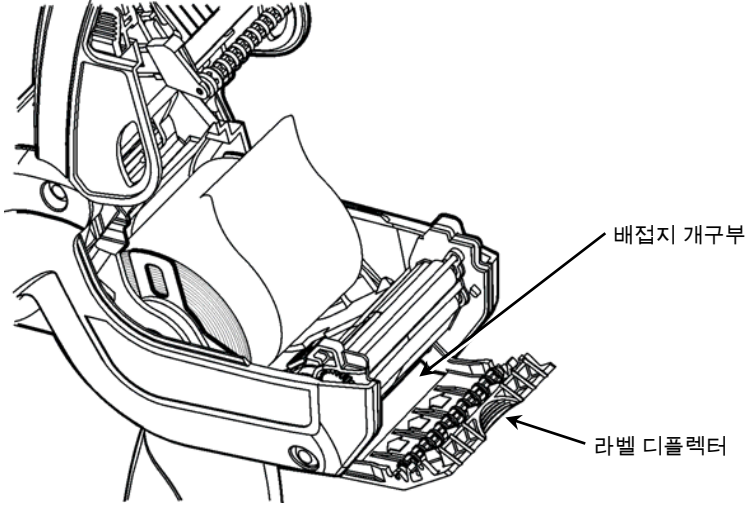

7. 라벨 디플렉터 아래로 배접지를 공급합니다.

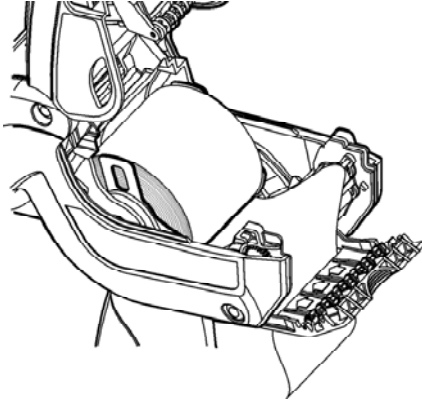

8. 라벨 디플렉터가 제 위치에 걸릴 때까지 라벨 디플렉터를 위로 밀습니다.
9. 배접지를 잡고 덮개를 완전히 닫습니다.
10. 프린터가 켜져 있는지 확인하고 Feed(공급)를 누릅니다.

Bluetooth® 사용

- Bluetooth 기능을 지원하는 6140 프린터와 스마트 장치를 페어링/연결할 수 있습니다. 정확한 페어링/연결 프로세스는 장치별로 다를 수 있습니다. 특정 지침은 해당 스마트 장치 설명서를 참조하십시오.
- 6140 프린터와 스마트 장치를 페어링/연결하기 전에 프린터를 켭니다.
- 스마트 장치가 6140 프린터를 자동으로 검색합니다.
- 스마트 장치가 6140에 연결되면 프린터의 디스플레이에 신호 강도가 표시됩니다.
- 6140 프린터에서 **Connect**(연결) 버튼을 누르면 마지막에 연결되었던 스마트 장치와 다시 연결을 설정합니다.

문제 해결

문제	솔루션
인쇄가 되지 않거나, 공백이 인쇄되거나, 너무 연하게 인쇄됩니다.	완충된 배터리를 사용하십시오. 서플라이를 제대로 로드하십시오. 인쇄 헤드를 청소하십시오. 서플라이 덮개를 완전히 닫으십시오. 프린터와 스마트 장치가 연결되었는지 확인하십시오.
프린터에서 공급이 되지 않습니다.	완충된 배터리를 사용하십시오. 서플라이를 제대로 로드하십시오. 걸려 있는 라벨을 제거하십시오.
프린터가 응답하지 않습니다.	완충된 배터리를 사용하십시오. 서플라이를 제대로 로드하십시오. 걸려 있는 라벨을 제거하십시오. 인쇄 헤드를 청소하십시오. 프린터와 스마트 장치가 연결되었는지 확인하십시오.
스캐너가 바코드를 스캔하지 못합니다.	스캔 각도와 거리를 변경하십시오. 스캐너 창을 청소하십시오. 바코드에 공백이 있는지 확인하십시오.
프린터가 스마트 장치와 연결되지 않습니다.	완충된 배터리를 사용하십시오. 프린터와 스마트 장치가 너무 멀리 떨어져 있지는 않은지 확인하십시오(보통 10m 이하여야 함). 프린터에 이미 다른 스마트 장치가 연결되어 있는 것은 아닌지 확인하십시오. 스마트 장치에서 Bluetooth 기능을 켜는지 확인하십시오.

참고: 프린터의 성능을 최적화하려면 장치 설명서의 **Cleaning & Maintenance**(청소 및 유지 보수) 절에 나와 있는 지침을 따르십시오.

PATHFINDER® 6140

REFERÊNCIA RÁPIDA

Para mais informações detalhadas, consulte os manuais adicionais disponíveis no nosso website (www.monarch.com) ou no seu dispositivo inteligente.

Remover/Introduzir a bateria

Carregue a bateria principal antes de utilizar.

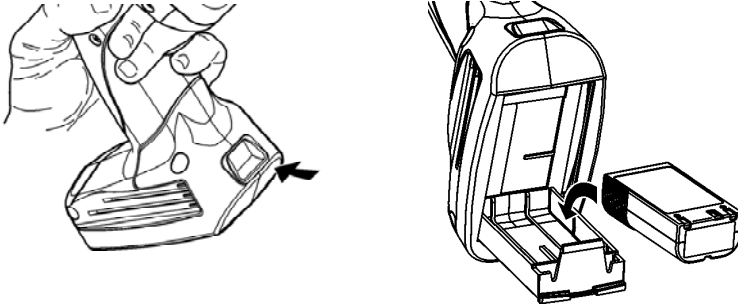

Utilizar o Painel de operador

Botão	Descrição
On/Off (Ligar/Desligar)	Liga e desliga a impressora
Connect (Ligar)	Liga a impressora ao seu dispositivo inteligente
Feed/Clear Error (Alimentar/Corrigir erro)	Alimenta papel através da impressora ou corrige a condição de erro

Ícone	Descrição
Signal (Sinal)	Mostra a força do sinal
Battery (Bateria)	Mostra a carga restante da bateria
Status (Estado)	Vermelho=Erro
Scan (Digitalizar)	Verde = digitalização bem sucedida Vermelho = digitalização sem sucesso

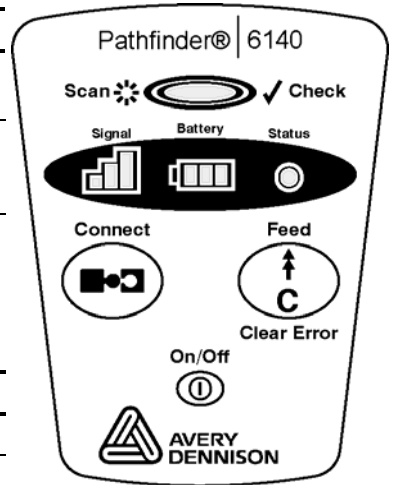

Carregar consumíveis

1. Prima os botões de travagem para abrir a tampa de alimentação.

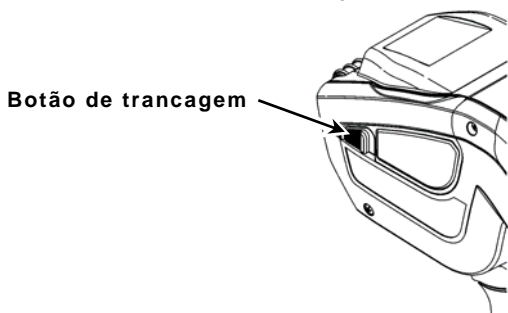

2. Afaste as patilhas do suporte de alimentação de modo a ajustar-se ao tamanho do rolo de alimentação e bloqueie o suporte de alimentação em posição.

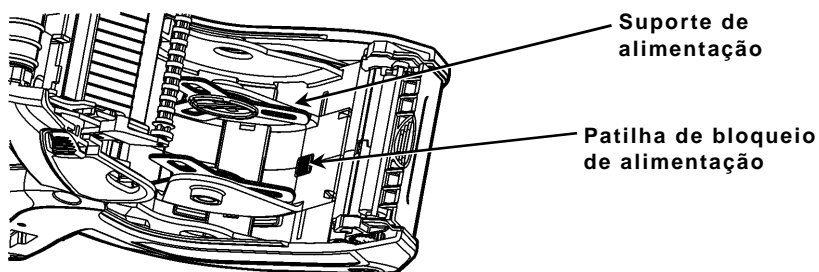

3. Coloque um rolo de alimentação no suporte de alimentação, conforme mostrado.

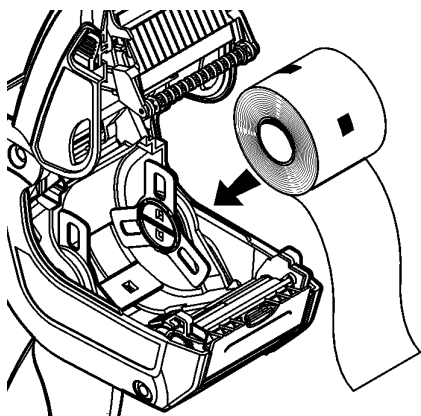

4. Para o **modo de não descolagem**, feche a tampa de alimentação, certifique-se de que a impressora está ligada, de seguida, prima **Feed**.

Para o **modo de descolagem**, avance para o passo 5.

Modo de descolagem

5. Retire os primeiros 10 cm de etiquetas do papel de revestimento.
6. Pressione o deflector de etiquetas.

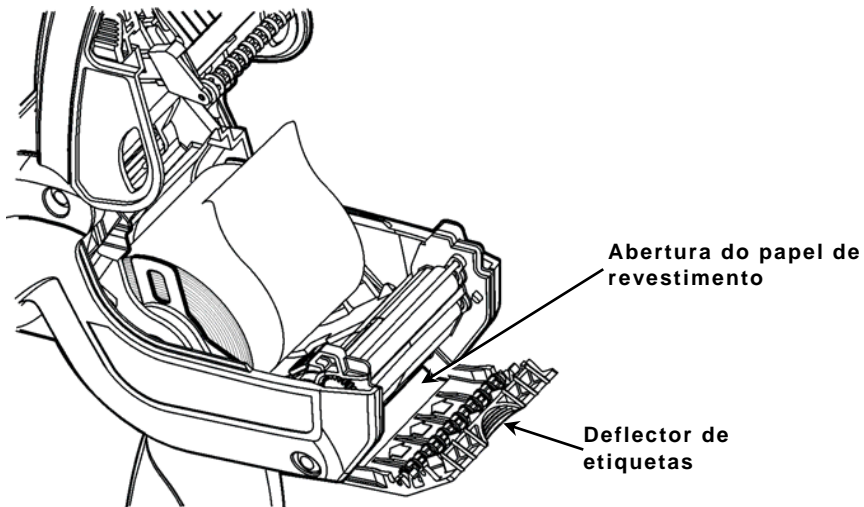

7. Alimente o papel de revestimento sob o deflector de etiquetas.

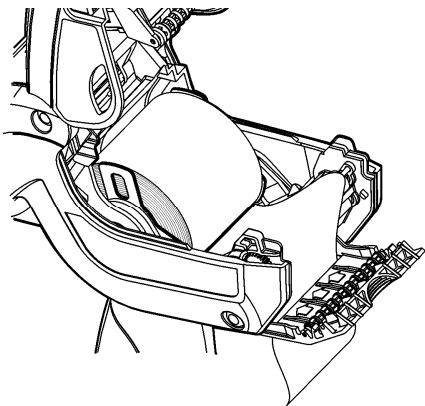

8. Empurre o deflector de etiquetas até que encaixe no devido lugar.
9. Segure o papel de revestimento e feche a tampa por completo.
10. Certifique-se de que a impressora está ligada e prima **Feed**.

Utilizar Bluetooth®

- ♦ A sua impressora 6140 com Bluetooth pode ser emparelhada/ligada com um dispositivo inteligente. O processo exacto de emparelhamento/ligação pode variar consoante o dispositivo; consulte o manual do dispositivo inteligente para instruções específicas.
- ♦ Ligue a sua impressora 6140 antes de emparelhar/ligar com o dispositivo inteligente.

- ♦ A impressora 6140 é automaticamente detectável pelo seu dispositivo inteligente.
- ♦ Assim que o dispositivo inteligente estiver ligado à 6140, o visor da impressora mostra a força do sinal.
- ♦ Pode premir **Connect** na impressora 6140 para restabelecer uma ligação com o último dispositivo inteligente ligado e conhecido.

Detecção e resolução de problemas

Problema	Solução
A impressora não imprime, tem áreas em branco ou está demasiado clara.	Utilize uma bateria totalmente carregada. Coloque papel correctamente. Limpe a cabeça de impressão. Feche totalmente a tampa de alimentação. Certifique-se de que a sua impressora e dispositivo inteligente estão ligados.
A impressora não é alimentada.	Utilize uma bateria totalmente carregada. Coloque papel correctamente. Resolva quaisquer etiquetas encravadas.
A impressora não responde.	Utilize uma bateria totalmente carregada. Coloque papel correctamente. Resolva quaisquer etiquetas encravadas. Limpe a cabeça de impressão. Certifique-se de que a sua impressora e dispositivo inteligente estão ligados.
O scanner não digitaliza um código de barras.	Altere o ângulo e a distância de digitalização. Limpe a janela do scanner. Verifique se o código de barras tem áreas em branco.
A impressora não liga ao dispositivo inteligente	Utilize uma bateria totalmente carregada. Certifique-se de que a impressora e o dispositivo inteligente não estão demasiado afastados (normalmente, menos de 10 metros da linha de visão). Certifique-se de que não está ligado outro dispositivo inteligente à impressora. Certifique-se de que a funcionalidade Bluetooth no dispositivo inteligente está activada.

Nota: Para um desempenho ideal da impressora, siga regularmente a secção Limpeza e Manutenção no Manual do equipamento.

PATHFINDER® 6140

КРАТКИЙ СПРАВОЧНИК

Более подробная информация, см. руководства на нашем веб-сайте (www.monarch.com) или в вашем интеллектуальном устройстве.

Извлечение/установка аккумуляторной батареи

Перед использованием зарядите основную аккумуляторную батарею.

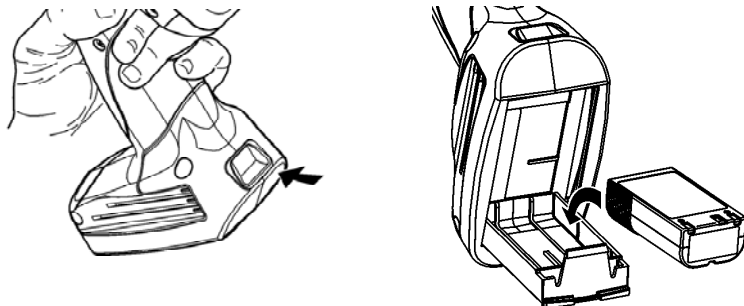

Описание панели управления

Кнопка	Описание
On/Off	Включает/выключает принтер
Connect	Подключает принтер к интеллектуальному устройству
Feed/ Clear Error	Подает печатный носитель в принтер или снимает состояние ошибки.

Значок	Описание
Signal (Сигнал)	Показывает интенсивность сигнала
Battery (Аккумуляторная батарея)	Показывает оставшийся заряд аккумуляторной батареи
Status (Состояние)	Красный цвет = состояние ошибки
Scan (Сканирование)	Зеленый цвет = сканирование успешно Красный цвет = сбой сканирования

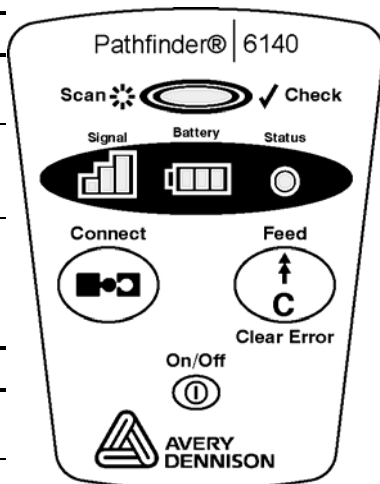

Загрузка печатных носителей

1. Нажмите кнопки-защелки, чтобы открыть крышку отделения для печатного носителя.

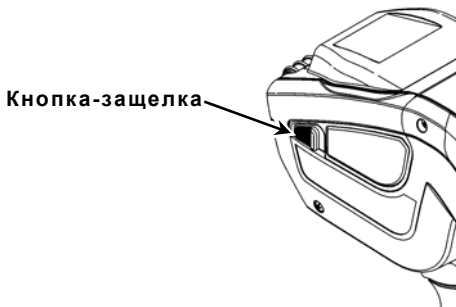

2. Передвиньте фиксаторы печатного носителя на ширину носителя и зафиксируйте в этом положении.

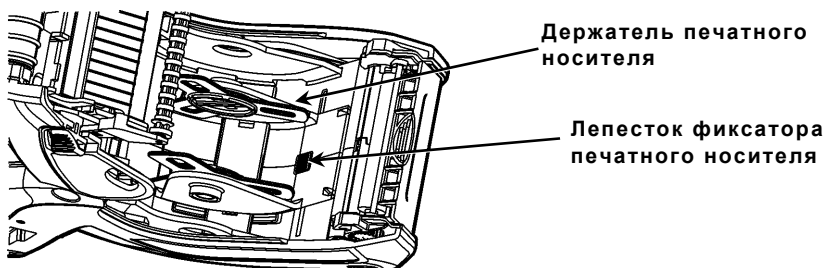

3. Наденьте ролик на держатель печатного носителя, как показано на иллюстрации.

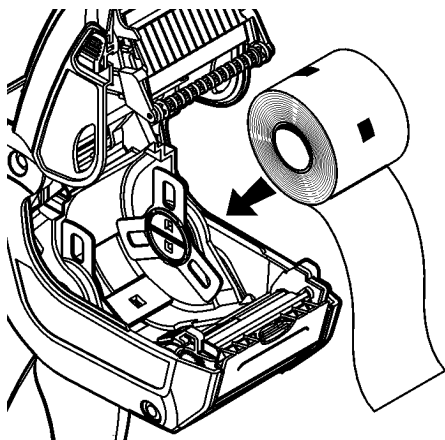

4. В режиме "без отделения подложки" закройте крышку принтера, убедитесь в том, что он включен, и нажмите кнопку **Feed**.
В режиме "с отделением подложки" перейдите к пункту 5.

Режим "с отделением подложки"

5. Отделите первые 4 дюйма (10 см) этикеток от бумажной подложки.
6. Надавите на направляющую этикеток.

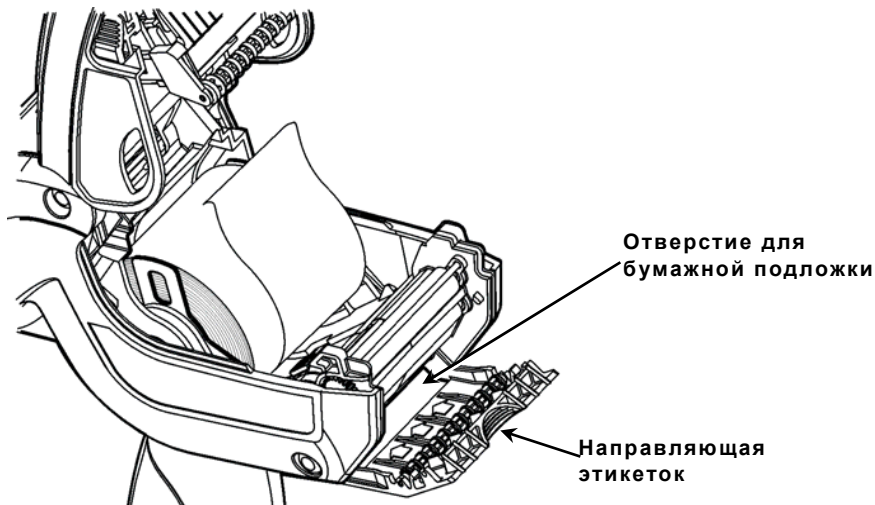

7. Продвиньте подложку под направляющую этикеток.

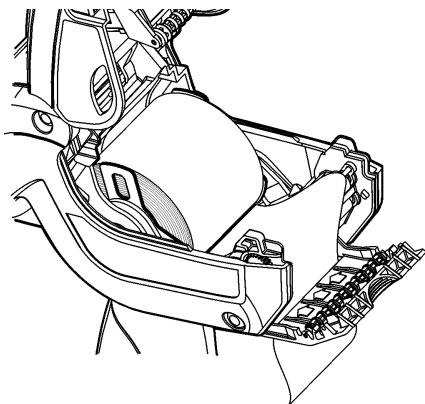

8. Надавите на направляющую этикеток так, чтобы та защелкнулась.
9. Держа подложку, полностью закройте крышку.
10. Убедитесь, что принтер включен, и нажмите кнопку **Feed**.

Работа с использованием Bluetooth®

- ♦ Принтер модели 6140 с Bluetooth можно подключить к интеллектуальному устройству. Процесс подключения зависит от устройства. Соответствующие инструкции, см. в руководстве по интеллектуальному устройству.

- ◆ Перед подключением принтера 6140 к интеллектуальному устройству включите принтер.
- ◆ Принтер 6140 будет автоматически найден вашим интеллектуальным устройством.
- ◆ Как только интеллектуальное устройство будет подключено к принтеру 6140, на дисплее принтера будет отображена интенсивность сигнала.
- ◆ Чтобы восстановить связь с подключенным в последний раз интеллектуальным устройством, нажмите на принтере кнопку **Connect**.

Устранение неисправностей

Проблема	Решение
Принтер не печатает, отпечатки слишком бледные или с пропусками.	Используйте полностью заряженную аккумуляторную батарею. Правильно вставьте печатный носитель. Очистите печатающий узел. Полностью закройте крышку отделения для печатного носителя. Проверьте подключение принтера к интеллектуальному устройству.
Принтер не подает печатный носитель.	Используйте полностью заряженную аккумуляторную батарею. Правильно вставьте печатный носитель. Извлеките замявшиеся этикетки.
Принтер не реагирует.	Используйте полностью заряженную аккумуляторную батарею. Правильно вставьте печатный носитель. Извлеките замявшиеся этикетки. Очистите печатающий узел. Проверьте, подключение принтера к интеллектуальному устройству.
Сканер не сканирует штрих-код.	Измените угол и расстояние сканирования. Очистите окно сканера. Проверьте штрих-код на наличие пропусков.
Принтер не подключается к интеллектуальному устройству.	Используйте полностью заряженную аккумуляторную батарею. Проверьте, что принтер расположен недалеко от интеллектуального устройства (не далее 10 метров с условием прямой видимости). Убедитесь, что принтер уже не подключен к какому-либо другому интеллектуальному устройству. Проверьте, что на вашем интеллектуальном устройстве включена функция Bluetooth.

Примечание: Для обеспечения штатной работы принтера выполняйте требования раздела "Чистка и обслуживание" руководства по оборудованию.

PATHFINDER® 6140

REFERENCIA RÁPIDA

Para obtener información más detallada, consulte los manuales adicionales disponibles en nuestro sitio web (www.monarch.com) o en su dispositivo inteligente.

Extracción/inserción de la batería

Cargue la batería principal antes de utilizarla.

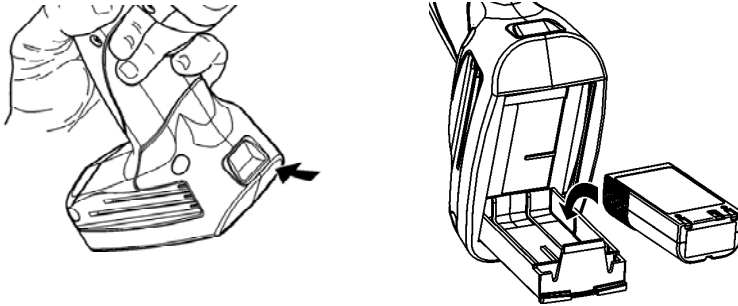

Uso del panel del operador

Botón	Descripción
On/Off (Encendido/ Apagado)	Enciende y apaga la impresora
Connect (Conectar)	Conecta a la impresora con su dispositivo inteligente
Feed/ Clear Error (Alimentación/ Borrar error)	Alimenta papel a la impresora o borra la condición de error

Icono	Descripción
Signal (Señal)	Muestra la intensidad de la señal
Battery (Batería)	Muestra la energía restante de la batería
Status (Estado)	Rojo=Error
Scan (Escanear)	Verde = escaneo correcto Rojo = escaneo incorrecto

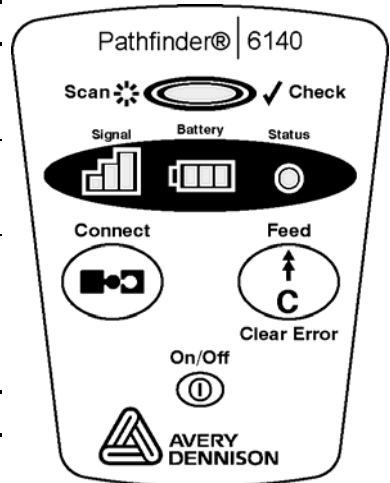

Carga de papel

1. Presione los botones del seguro para abrir la cubierta del papel.

Botón de seguro



2. Separe las pestañas del sujetador de papel para que se ajusten al tamaño de su rollo de papel y trabe el sujetador de papel en su lugar.

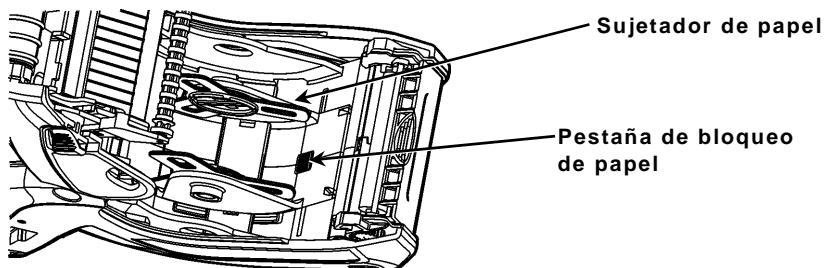

3. Coloque un rollo de papel en el sujetador de papel como se muestra.

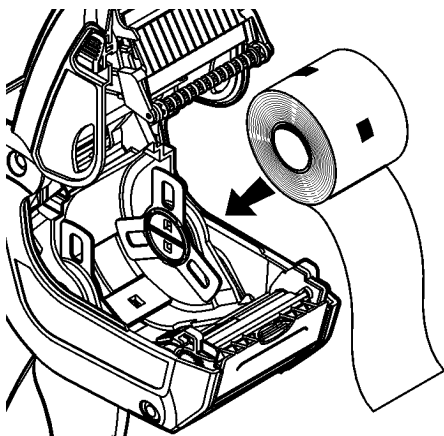

4. Para el **modo sin desprendimiento**, cierre la cubierta del papel, asegúrese de que la impresora esté encendida y presione **Alimentación**.

Para el **modo de desprendimiento**, continúe al paso 5.

Modo de desprendimiento

5. Extraiga las primeras cuatro pulgadas de etiquetas del papel protector.
6. Presione el deflector de etiqueta hacia abajo.

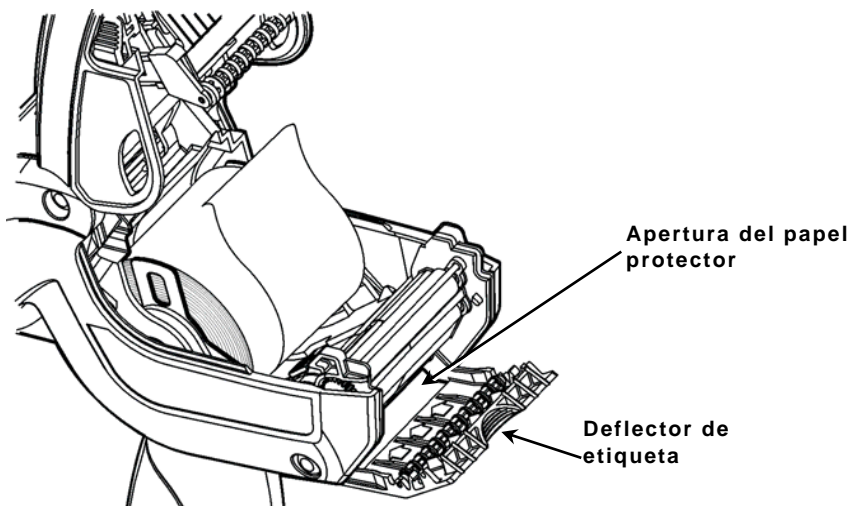

7. Alimente el papel protector debajo del deflector de papel.

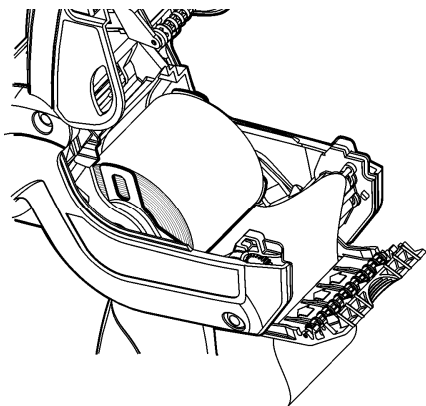

8. Presione el deflector de etiqueta hacia arriba hasta que entre a presión en su lugar.
9. Sostenga el papel deflector y cierre la cubierta completamente.
10. Asegúrese de que la impresora esté encendida y presione **Alimentación**.

Uso de Bluetooth®

- ♦ Su impresora 6140 con Bluetooth se puede emparejar/conectar con un dispositivo inteligente. El proceso exacto de emparejamiento/conexión puede variar en función del dispositivo; consulte el manual de su dispositivo inteligente para obtener instrucciones específicas.

- ◆ Encienda su impresora 6140 antes de emparejarla/conectarla con su dispositivo inteligente.
- ◆ Su dispositivo inteligente explorará automáticamente la impresora 6140.
- ◆ Una vez que su dispositivo inteligente esté conectado a la 6140, la pantalla de la impresora mostrará la intensidad de la señal.
- ◆ Puede presionar **Conectar** en la impresora 6140 para restablecer la conexión con el último dispositivo inteligente conocido.

Solución de problemas

Problema	Solución
La impresora no imprime, tiene vacíos o está demasiado clara.	Utilice una batería completamente cargada. Cargue el papel correctamente. Limpie el cabezal de impresión. Cierre por completo la cubierta del papel. Asegúrese de que su impresora y el dispositivo móvil estén conectados.
La impresora no alimenta el papel.	Utilice una batería completamente cargada. Cargue el papel correctamente. Extraiga las etiquetas atascadas.
La impresora no responde.	Utilice una batería completamente cargada. Cargue el papel correctamente. Extraiga las etiquetas atascadas. Limpie el cabezal de impresión. Asegúrese de que su impresora y el dispositivo móvil estén conectados.
El escáner no escanea un código de barras.	Cambie el ángulo y la distancia de escaneo. Limpie la ventana del escáner. Revise que el código de barras no tenga vacíos.
La impresora no se conecta con el dispositivo inteligente	Utilice una batería completamente cargada. Asegúrese de que la impresora y el dispositivo inteligente no estén muy distanciados (generalmente a no más de 10 metros de distancia de la línea de foco). Asegúrese de que no haya otro dispositivo inteligente conectado a la impresora. Asegúrese de que la función de Bluetooth de su dispositivo inteligente esté activada.

Nota: Para obtener un rendimiento óptimo de la impresora, siga regularmente los pasos que se describen en la sección Limpieza y mantenimiento del Manual del equipo.

PATHFINDER® 6140

REFERENCIA RÁPIDA

Para obtener información más detallada, consulte los manuales disponibles en nuestro sitio web (www.monarch.com) o en su dispositivo inteligente.

Extracción/instalación de la batería

Cargue la batería principal antes de utilizarla.

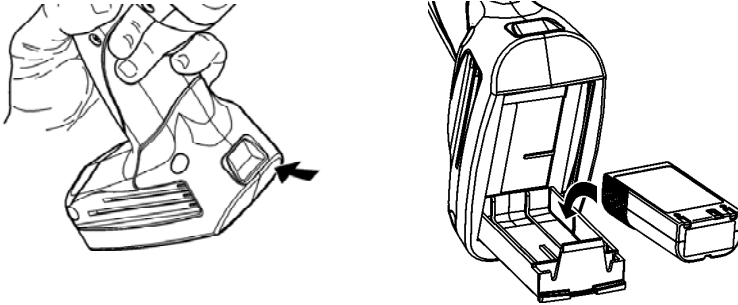

Uso del panel del operador

Botón	Descripción
On/Off (Enc./Apag.)	Enciende y apaga la impresora
Connect (Conectar)	Conecta la impresora al dispositivo inteligente
Feed /Clear Error (Aliment/ Borrar error)	Alimenta el papel en la impresora o borra una condición de error

Icono	Descripción
Signal (Señal)	Muestra la intensidad de la señal
Battery (Batería)	Muestra la energía restante de la batería
Status (Estado)	Rojo=error
Scan (Explorar)	Verde = exploración con éxito Rojo = exploración sin éxito

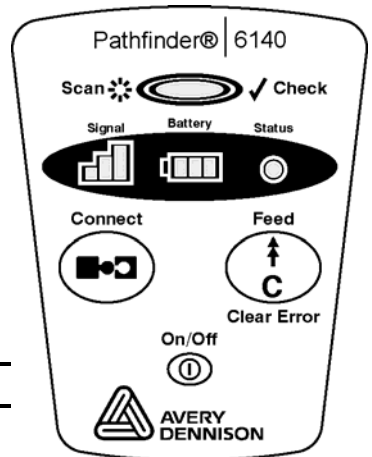

Colocación del papel

1. Presione los botones de pestillo para abrir la tapa del papel.

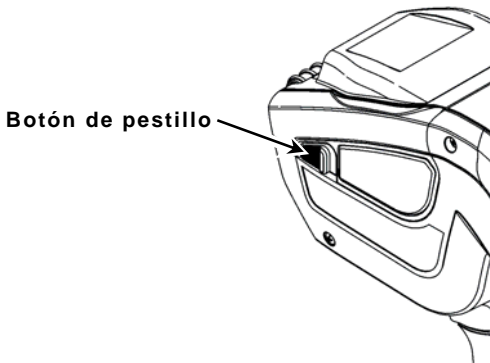

2. Separe las lengüetas del portarrollos para que se ajuste al tamaño del papel y bloquee el portarrollos en su posición.

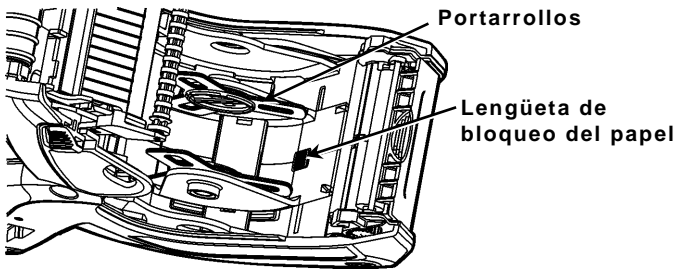

3. Coloque un rollo de papel en el portarrollos, como se muestra.

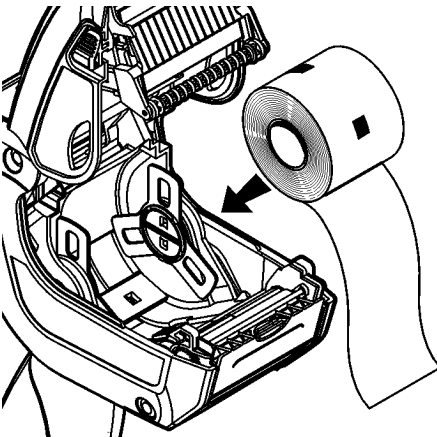

4. Para el **modo sin pelado**, cierre la tapa del papel, asegúrese de que la impresora esté encendida, y pulse **Feed** (Alimentación). Para el **modo de pelado**, continúe en el paso 5.

Modo de pelado

5. Deje sin etiquetas los 10 primeros centímetros del papel de base.
6. Presione sobre el deflector de etiquetas.

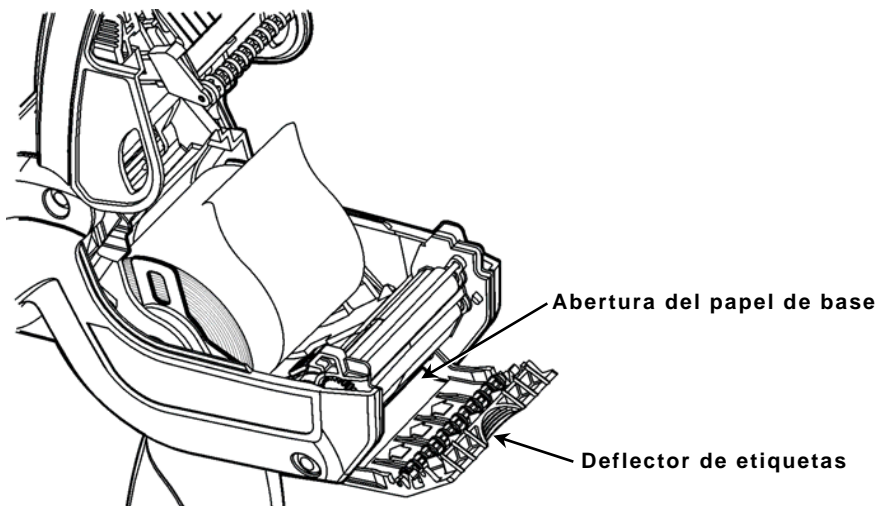

7. Haga avanzar el papel de base por debajo del deflector de etiquetas.

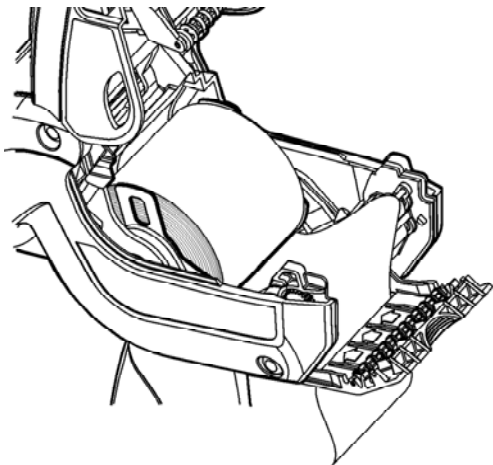

8. Empuje el deflector de etiquetas hacia arriba hasta que encaje.
9. Sostenga el papel de base y cierre la tapa totalmente.
10. Asegúrese de que la impresora esté encendida y pulse **Feed** (Alimentación).

Uso de Bluetooth®

- ♦ La impresora 6140 con Bluetooth se puede sincronizar/conectar a un dispositivo inteligente. El proceso exacto de sincronización/conexión puede ser distinto para cada dispositivo; consulte las instrucciones en el manual de su dispositivo inteligente.
- ♦ Encienda la impresora 6140 antes de sincronizarla/conectarla al dispositivo inteligente.
- ♦ La impresora 6140 será detectada automáticamente por el dispositivo inteligente.
- ♦ Una vez que el dispositivo inteligente esté conectado a la 6140, la pantalla de la impresora muestra la intensidad de la señal.
- ♦ Puede pulsar **Connect** (Conectar) en la impresora 6140 para restablecer la conexión con el último dispositivo inteligente conocido conectado.

Solución de problemas

Problema	Solución
La impresora no imprime, la impresión tiene zonas vacías o es muy clara.	Utilice una batería totalmente cargada. Cargue el papel correctamente. Limpie el cabezal de impresión. Cierre totalmente la tapa del papel. Asegúrese de que la impresora y el dispositivo inteligente estén conectados.
La impresora no hace avanzar el papel.	Utilice una batería totalmente cargada. Cargue el papel correctamente. Elimine las etiquetas atascadas.
La impresora no responde.	Utilice una batería totalmente cargada. Cargue el papel correctamente. Elimine las etiquetas atascadas. Limpie el cabezal de impresión. Asegúrese de que la impresora y el dispositivo inteligente estén conectados.
El escáner no lee un código de barras.	Modifique el ángulo y la distancia del escáner. Limpie la ventana del escáner. Compruebe si el código de barras está dañado.
La impresora no se conecta al dispositivo inteligente	Utilice una batería totalmente cargada. Asegúrese de que la impresora y el dispositivo inteligente no estén demasiado alejados entre sí (no más de 10 metros en la línea de visión). Asegúrese de que no haya otro dispositivo inteligente conectado a la impresora. Asegúrese de que la función Bluetooth del dispositivo inteligente esté activada.

Nota: Para un rendimiento óptimo de la impresora, cumpla las instrucciones de la sección de limpieza y mantenimiento del manual del equipo.