

# AVERY DENNISON® MONARCH® 9417+ SNABBGUIDE

För mer information, se vår webbplats ([www.rbis.monarch.com](http://www.rbis.monarch.com)). Läs noga igenom skrivarens säkerhetsinformation i Säkerhetsbladet som medföljer din skrivare.

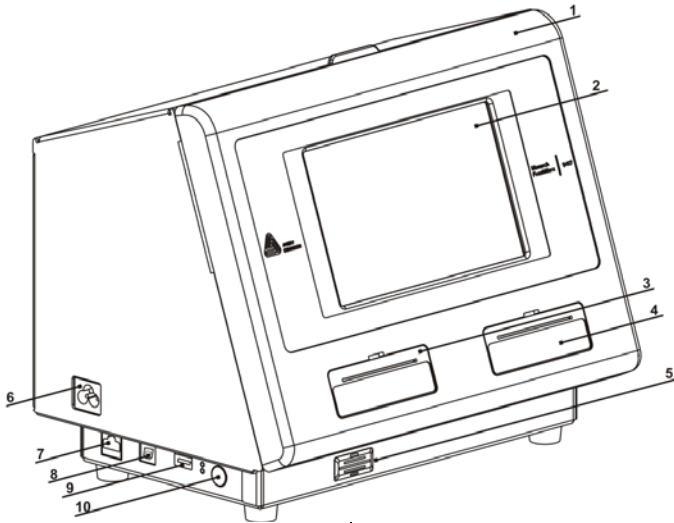

1.	Kåpa	6.	Nätgång
2.	Display	7.	Ethernet-port
3.	Vänster skrivare	8.	USB-port (typ B)
4.	Höger skrivare	9.	USB-port (typ A)
5.	Högtalare	10.	Strömbrytare

## Skriva ut etiketter

Innan du skriver ut etiketter, kontrollera att tid och datum har ställts in korrekt.

1. Sätt på skrivaren.
2. Tryck på produktknappen för etiketten som ska skrivas ut.
3. Välj antalet etiketter som ska skrivas ut och tryck på **Enter**. För att skriva ut en enda etikett, tryck på **Enter**.
4. Etiketter skrivs ut för den valda produkten.

**Anmärkning:** För att skriva ut en Use First-etikett, tryck på knappen Use First och välj sedan antalet etiketter som ska skrivas ut.

## Använda Home-skärmen (Start)

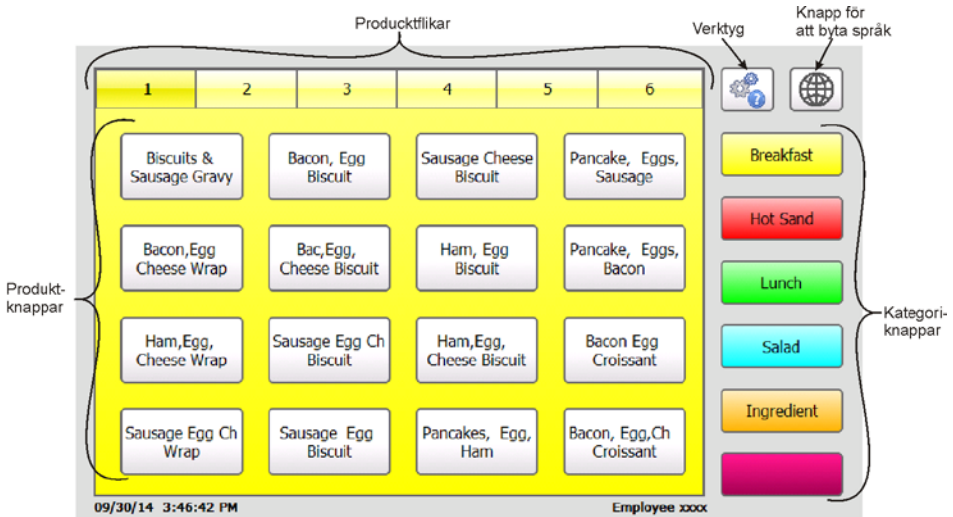

## Ställa in tid och datum

- Tryck på knappen **Verktyg**  och välj sedan **Admin**.
- Skriv in lösenordet Admin och tryck på **Enter**. Standardlösenordet är **1234**.
- Tryck på Time/Date.

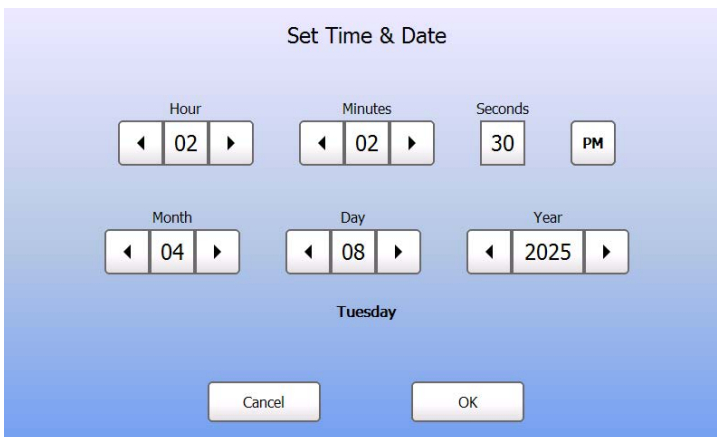

- Tryck på **OK** när du är klar.

## Ladda etiketter – Vänster skrivare

---

1. Sätt på skrivaren och öppna sedan kåpan.
2. Dra i materialfliken.

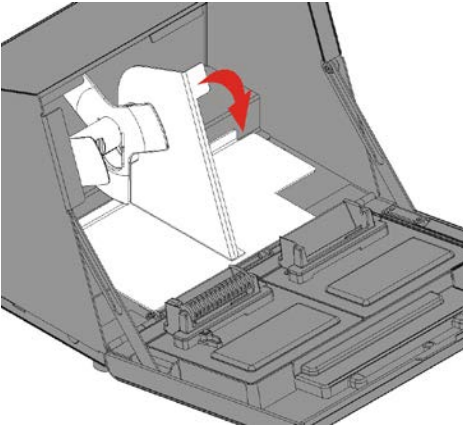

3. Frigör materialguiden och avlägsna den.

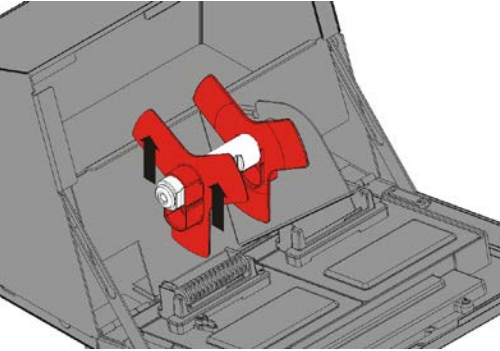

4. Placera en etikettrulle (etikettsidan upp) på materialhållaren. Placera materialguiden på materialhållaren.

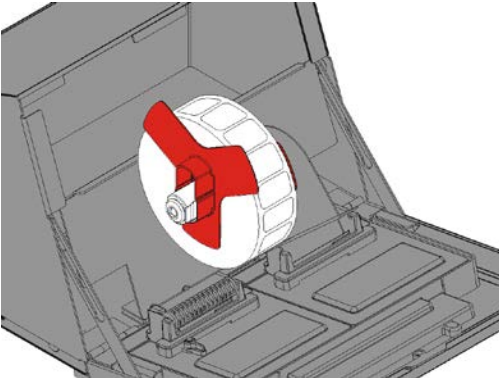

5. Lås materialguiden.

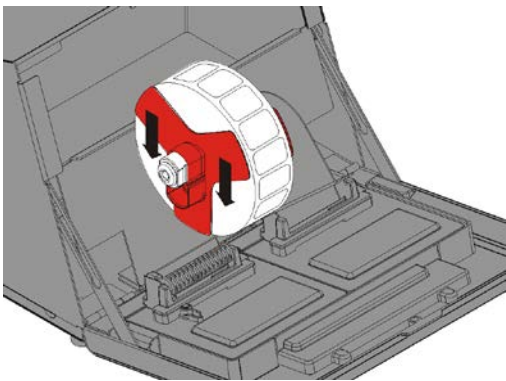

6. För materialfliken bakåt.

7. För etiketterna längs innerkanten och in i öppningen. Skrivaren matar materialet.

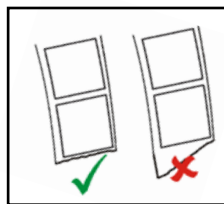
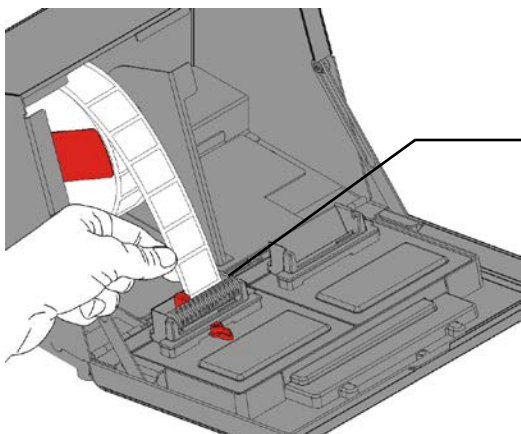

8. För materialarmen intill materialet. Stäng materialarmen.

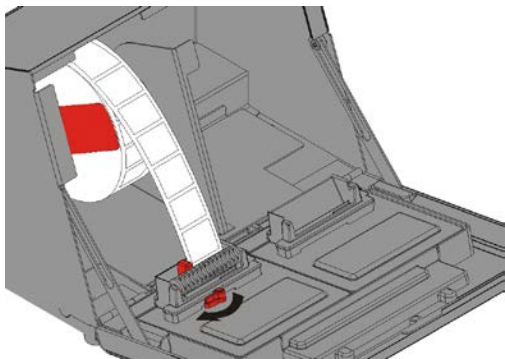

9. Stäng kåpan.

## Ladda etiketter - Höger skrivare

---

1. Sätt på skrivaren och öppna sedan kåpan.
2. Dra i materialfliken.
3. Frigör den yttre materialguiden och avlägsna den.

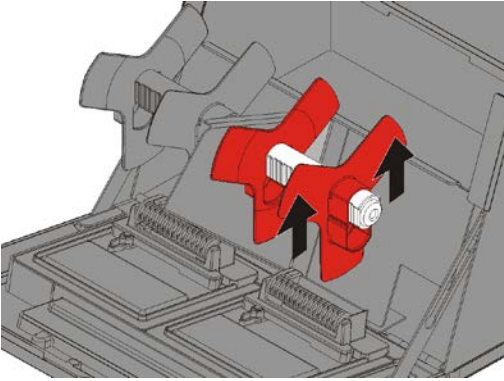

4. Placera en etikettrulle (etikettsidan upp) på materialhållaren.
5. Placera den yttre materialguiden på materialhållaren och lås den på plats.

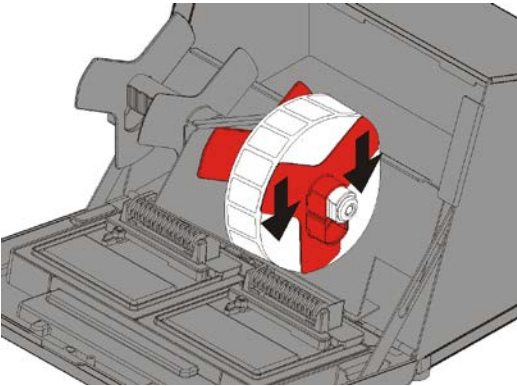

6. Frigör den inre materialguiden och flytta den tills den vidrör materialet. Lås den på plats.

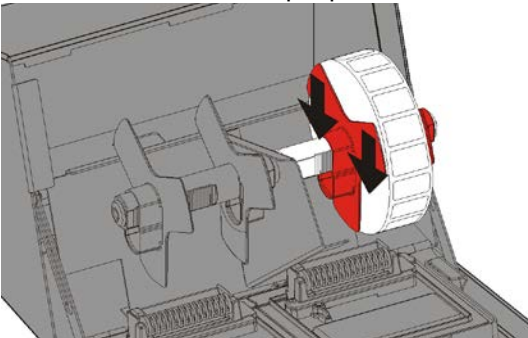

7. För materialfliken bakåt.
8. För etiketterna längs ytterkanten och in i öppningen. Skrivaren matar materialet.

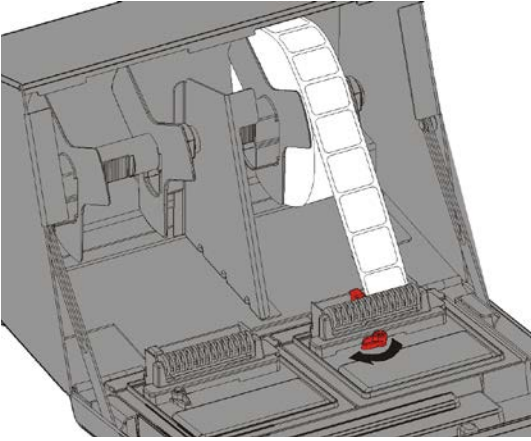

9. För materialarmen intill materialet och stäng den.
10. Stäng kåpan.