

GUIA DE REFERÊNCIA RÁPIDA DA AVERY DENNISON® MONARCH® 9417+

Consulte o nosso site, www.rbis.averydennison.com, para mais informações. Analise o *Documento de segurança* incluído com a impressora.

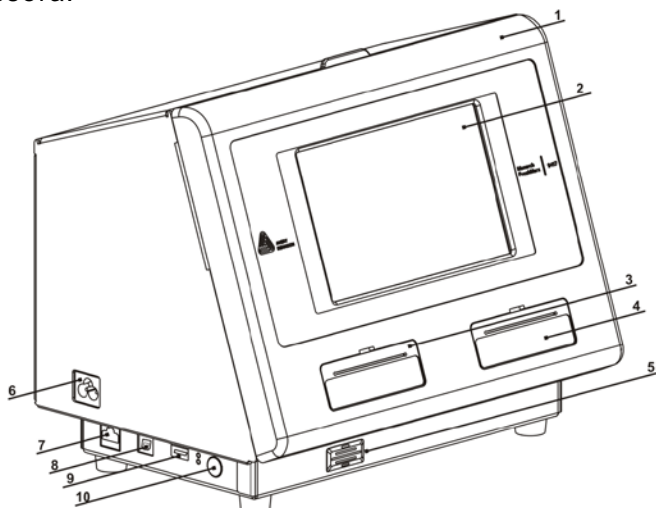

1.	Tampa	6.	Ligaçao de cabo de alimentaçao
2.	Ecrã	7.	Porta Ethernet
3.	Impressora esquerda	8.	Porta USB (Tipo B)
4.	Impressora direita	9.	Porta USB (Tipo A)
5.	Altifalante	10.	Botao de alimentaçao

Utilizar a Impressora

Botões de produto

1	2	3	4	5	6
Biscuits & Sausage Gravy	Bacon, Egg Biscuit	Sausage Cheese Biscuit	Pancake, Eggs, Sausage		
Bacon, Egg Cheese Wrap	Bac, Egg, Cheese Biscuit	Ham, Egg Biscuit	Pancake, Eggs, Bacon		
Ham, Egg, Cheese Wrap	Sausage Egg Ch Biscuit	Ham, Egg, Cheese Biscuit	Bacon Egg Croissant		
Sausage Egg Ch Wrap	Sausage Egg Biscuit	Pancakes, Egg, Ham	Bacon, Egg, Ch Croissant		

Botões de categoria

- Breakfast
- Hot Sand
- Lunch
- Salad
- Ingredient

Botões de produto (à esquerda):

- 1
- 2
- 3
- 4
- 5
- 6

Botões de categoria (à direita):

- Ferramentas
- Botão de idioma

Estado do sistema: 09/30/14 3:46:42 PM Employee xxxx

Definir a hora e a data

1. Prima o botão Ferramentas .
2. Prima o botão **Admin**.
3. introduza a palavra-passe de administrador e prima **Enter**. A palavra-passe predefinida é **1234**.
4. Prima Hora/Data.

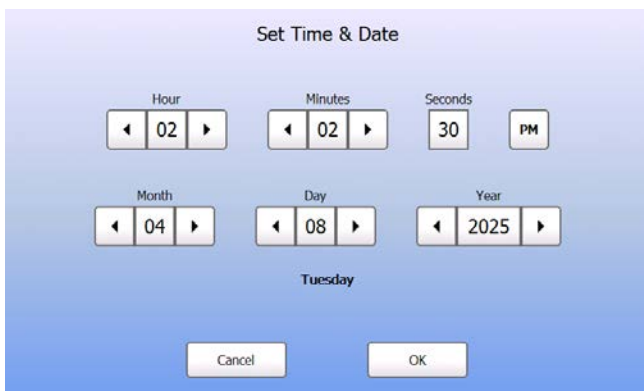

5. Prima **OK** quando terminar.

Imprimir etiquetas

Antes de imprimir etiquetas, certifique-se de que a hora e a data estão definidas correctamente.

1. Ligue a impressora.
2. Prima o botão de produto da etiqueta a imprimir.
3. Seleccione o número de etiquetas a imprimir e prima Enter. Para imprimir uma única etiqueta, prima Enter.
4. São impressas as etiquetas para o produto seleccionado.

Carregar etiquetas – Impressora esquerda

1. Ligue a impressora. Abra a tampa.
2. Puxe a patilha de alimentação.

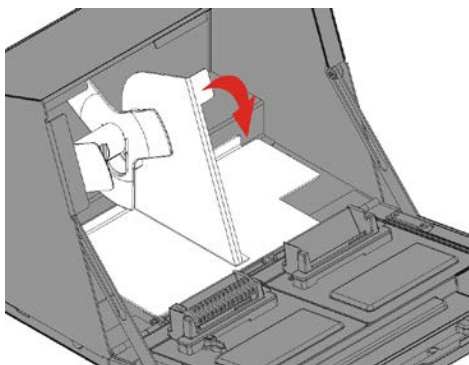

3. Desbloqueie a guia de alimentação. Remova a guia de alimentação do suporte de alimentação.

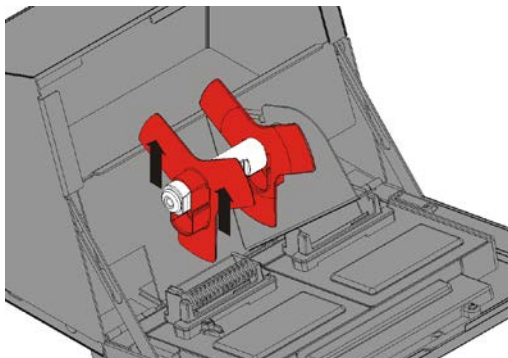

4. Coloque um rolo de etiquetas (com a etiqueta voltada para cima) no suporte de alimentação. Coloque a guia de alimentação no suporte de alimentação até tocar no rolo.

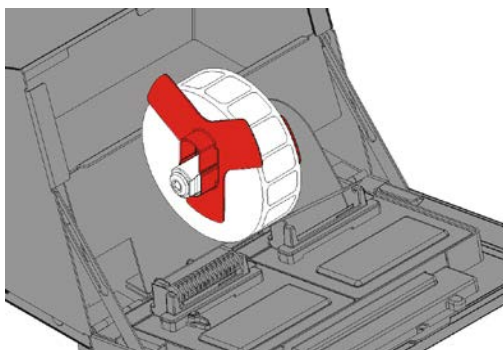

5. Bloquee a guia de alimentação.

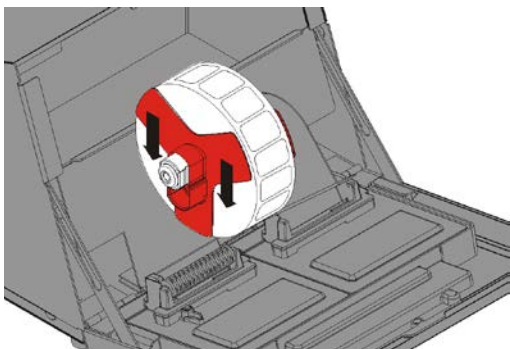

6. Volte a colocar a patilha de alimentação.

7. Guie as etiquetas para a ranhura pela parte interior (atrás do rolo branco). A impressora fornece o consumível.

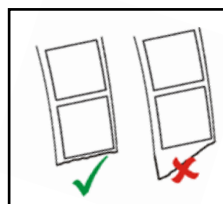
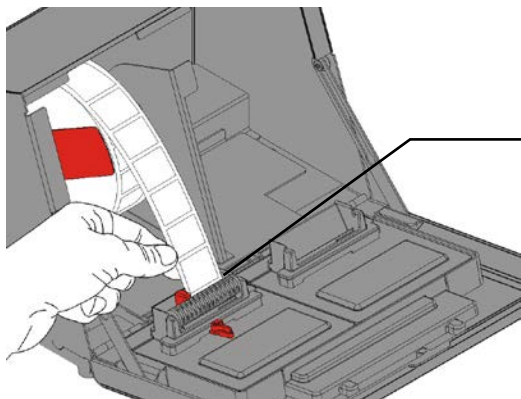

8. Deslize a alavanca de alimentação junto ao consumível. Feche a alavanca de alimentação.

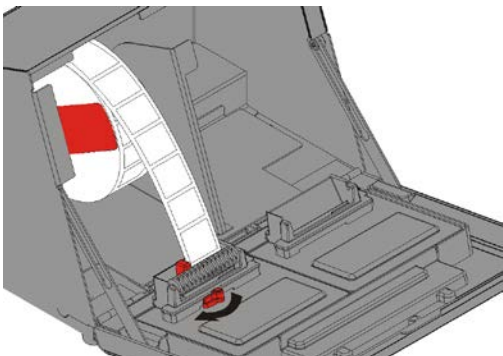

9. Feche a tampa.

Carregar etiquetas - Impressora direita

1. Ligue a impressora. Abra a tampa.
2. Puxe a patilha de alimentação.
3. Desbloqueie a guia de alimentação exterior e remova-a do suporte de alimentação.

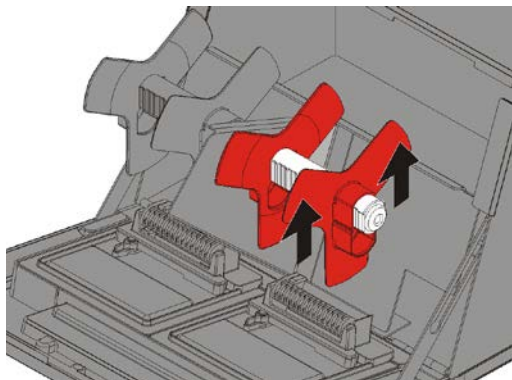

4. Coloque um rolo de etiquetas (com a etiqueta voltada para cima) no suporte de alimentação.
5. Coloque a guia de alimentação exterior no suporte de alimentação. Bloqueie a guia de alimentação exterior.

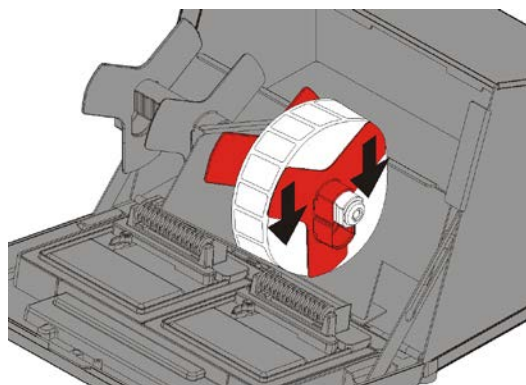

6. Desbloqueie a guia de alimentação interior. Mova a guia de alimentação interior até que o consumível toque na guia de alimentação exterior. Com a guia de alimentação interior a tocar no consumível, bloqueie-a no devido lugar.

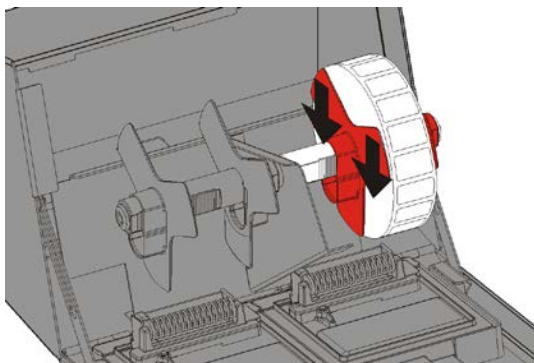

7. Volte a colocar a patilha de alimentação.
8. Guie as etiquetas para a ranhura pela parte exterior (atrás do rolo branco). A impressora fornece o consumível.

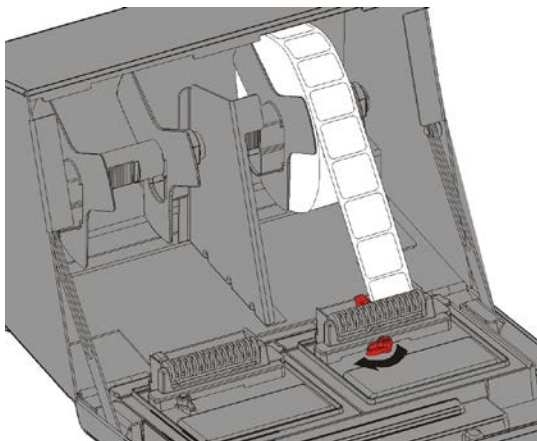

9. Deslize a alavanca de alimentação junto ao consumível. Feche a alavanca de alimentação.
10. Feche a tampa.