

SKRÓCONA INSTRUKCJA OBSŁUGI AVERY DENNISON® MONARCH® 9417+

W celu uzyskania szczegółowych informacji należy zajrzeć na naszej stronie internetowej (www.rbis.averydennison.com).
Przejrzyć informacje dotyczące bezpieczeństwa drukarki zawarte w Karcie bezpieczeństwa dostarczonej wraz z drukarką.

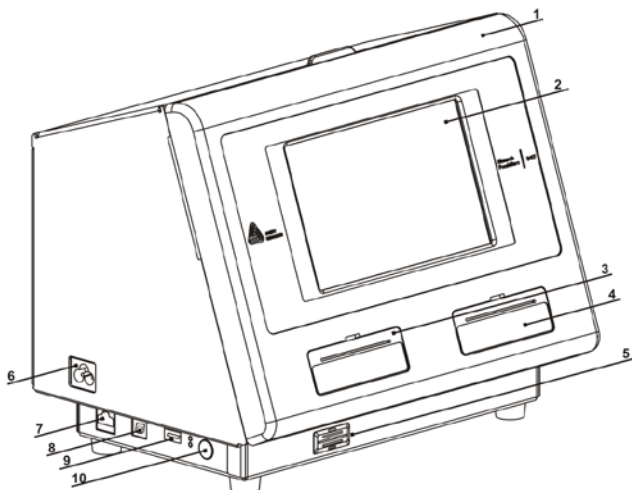

1.	Pokrywa	6.	Podłączenie przewodu zasilającego
2.	Wyświetlacz	7.	Port Ethernet
3.	Lewa drukarka	8.	Port USB (Typu B)
4.	Prawa drukarka	9.	Port USB (Typu A)
5.	Głośnik	10.	Przycisk zasilania

Korzystanie z ekranu strony głównej

The screenshot shows the main menu interface with the following elements:

- Zakładki produktów (Product Tabs):** 1, 2, 3, 4, 5, 6
- Przyciski produktów (Product Buttons):**
 - Biscuits & Sausage Gravy
 - Bacon, Egg Biscuit
 - Sausage Cheese Biscuit
 - Pancake, Eggs, Sausage
 - Bacon, Egg Cheese Wrap
 - Bac, Egg, Cheese Biscuit
 - Ham, Egg Biscuit
 - Pancake, Eggs, Bacon
 - Ham, Egg, Cheese Wrap
 - Sausage Egg Ch Biscuit
 - Ham, Egg, Cheese Biscuit
 - Bacon Egg Croissant
 - Sausage Egg Ch Wrap
 - Sausage Egg Biscuit
 - Pancakes, Egg, Ham
 - Bacon, Egg, Ch Croissant
- Narzędzia (Tools):** Settings icon, Help icon
- Przyciski kategorii (Category Buttons):**
 - Breakfast
 - Hot Sand
 - Lunch
 - Salad
 - Ingredient
- Footer:** 09/30/14 3:46:42 PM Employee xxxx

Ustawianie godziny i daty

1. Nacisnąć przycisk **Tools (Narzędzia)** , po czym wybrać opcję **Admin**.
2. Wpisać hasło administratora i nacisnąć przycisk **Enter**. Hasło domyślne to **1234**.
3. Nacisnąć przycisk Time/Date (Godzina/Data).

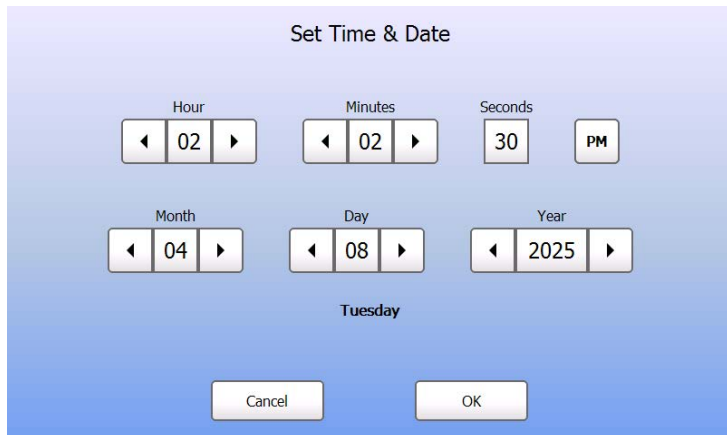

Set Time & Date

Hour: 02 Minutes: 02 Seconds: 30 PM

Month: 04 Day: 08 Year: 2025

Tuesday

Cancel OK

4. Po zakończeniu nacisnąć przycisk **OK**.

Drukowanie etykiet

Przed przystąpieniem do drukowania etykiet upewnić się, że zostały ustawione godzina i data.

1. Włączyć drukarkę.
2. Nacisnąć przycisk produktu, dla którego chce się drukować etykiety.
3. Wybrać liczbę etykiet do wydrukowania i nacisnąć przycisk **Enter**. W celu wydrukowania pojedynczej etykiety wystarczy nacisnąć przycisk **Enter**.
4. Rozpocznie się drukowanie etykiet dla wybranego produktu.

Uwaga: W celu wydrukowania etykiety "Use First" (Użyj najpierw), należy nacisnąć przycisk Use First (Użyj najpierw), po czym wybrać liczbę etykiet do wydrukowania.

Ładowanie etykiet – Drukarka lewa

1. Włączyć drukarkę, po czym otworzyć pokrywę.
2. Pociągnąć za klapkę podającą.

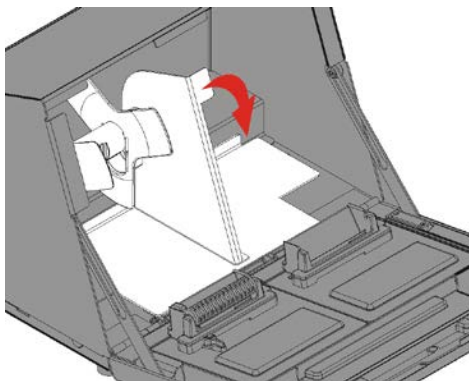

3. Odblokować prowadnicę podawania i wyjąć ją.

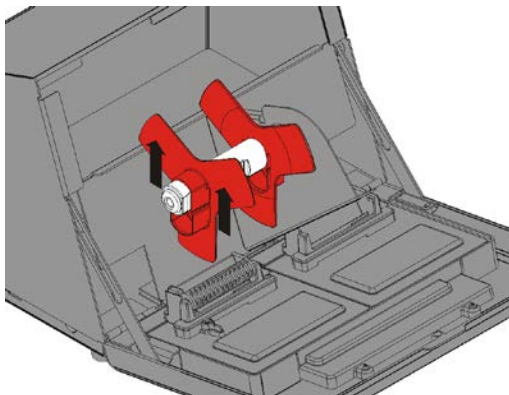

4. Umieścić na uchwycie podawania rolkę etykiet (z etykietami zwróconymi do góry). Umieścić prowadnicę podawania na uchwycie.

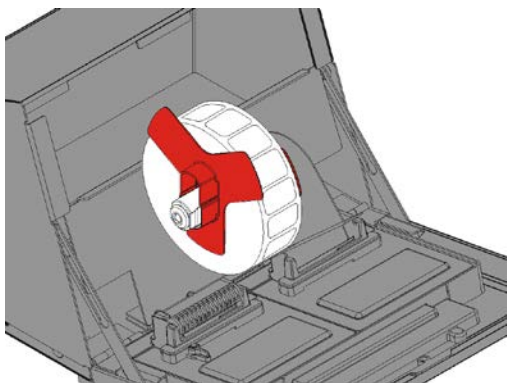

5. Zablokować prowadnicę podawania.

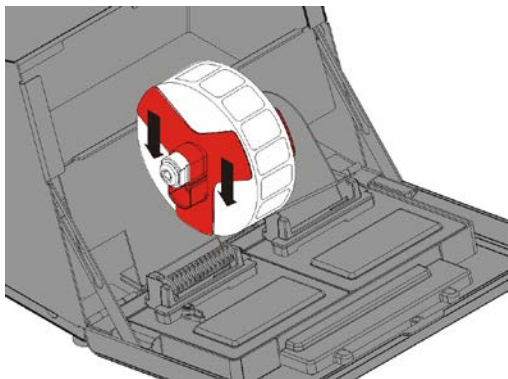

6. Nałożyć ponownie klapkę podającą.

7. Wsuwać etykiety wzdłuż krawędzi wewnętrznej aż do szczeliny. Teraz drukarka będzie podawać wprowadzony materiał.

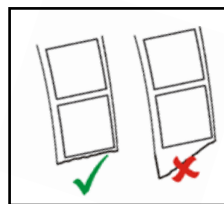
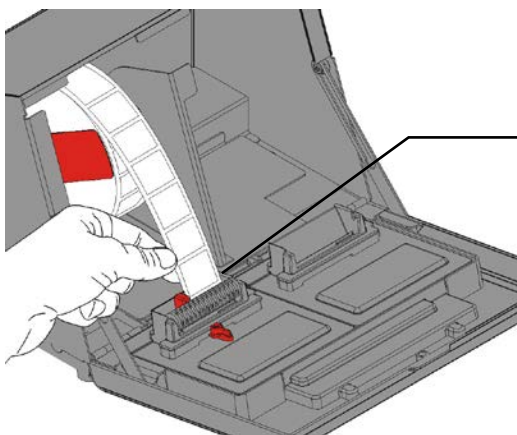

8. Wsunąć dźwignię podawania obok mechanizmu podającego. Zamknąć dźwignię podawania.

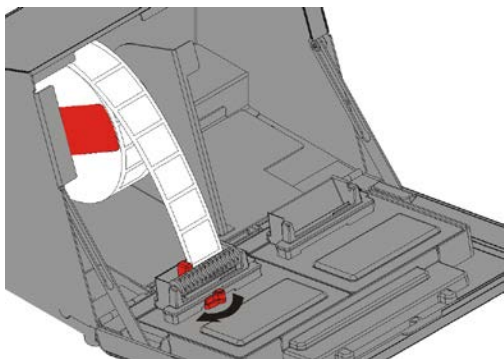

9. Zamknąć pokrywę.

Ładowanie etykiet – Drukarka prawa

1. Włączyć drukarkę, po czym otworzyć pokrywę.
2. Pociągnąć za klapkę podającą.
3. Odblokować zewnętrzną prowadnicę podawania i wyjąć ją.

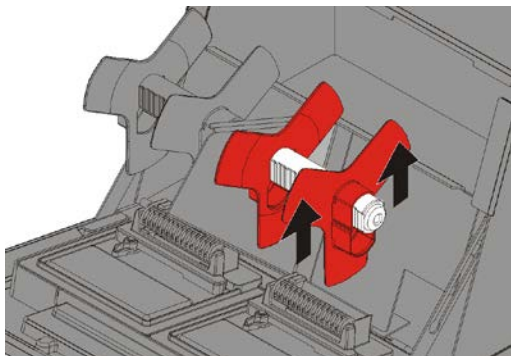

4. Umieścić na uchwycie podawania rolkę etykiet (z etykietami zwróconymi do góry).
5. Umieścić zewnętrzną prowadnicę podawania na uchwycie i zablokować ją na miejscu.

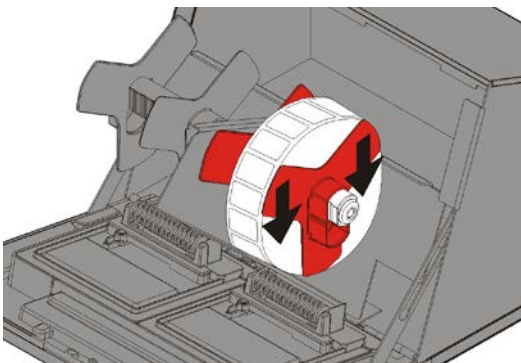

6. Odblokować wewnętrzną prowadnicę podawania i przesunąć ją, dopóki nie zetknie się z mechanizmem podającym. Zablokować na miejscu.

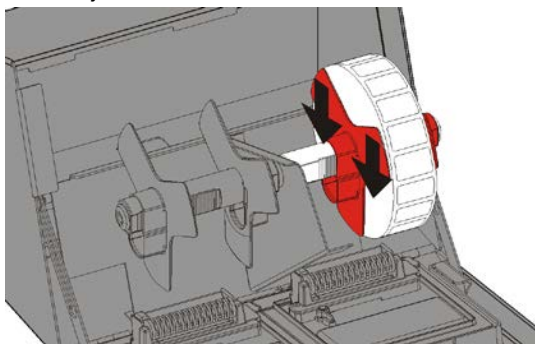

7. Nałożyć ponownie klapkę podającą.
8. Wsuwać etykiety wzdłuż krawędzi zewnętrznej aż do szczeliny. Teraz drukarka będzie podawać wprowadzony materiał.

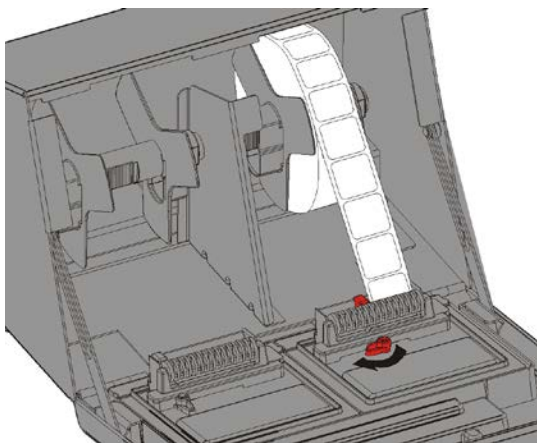

9. Wsunąć dźwignię podawania obok mechanizmu podającego i zamknąć ją.
10. Zamknąć pokrywę.