

AVERY DENNISON® MONARCH® 9417+REFERENCIA RÁPIDA

Consulte nuestra página web, www.rbis.averydennison.com, para obtener más información. Revisar la hoja de seguridad proporcionado con la impresora.

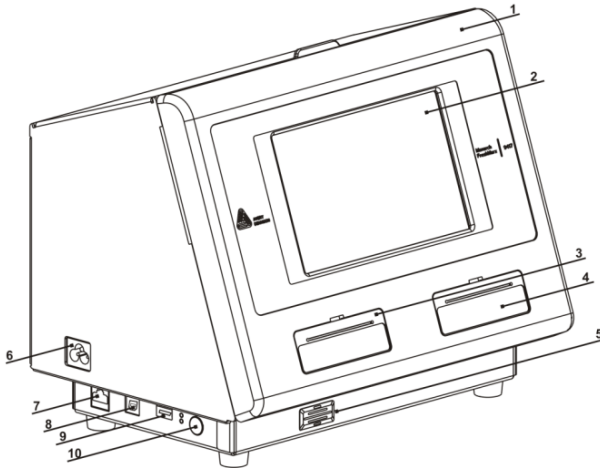

1.	Cubierta	6.	Conexión del cable de alimentación
2.	Pantalla	7.	Puerto Ethernet
3.	Impresora izquierda	8.	Puerto USB (Tipo B)
4.	Impresora adecuada	9.	Puerto USB (Tipo A)
5.	Altavoz	10.	Botón de encendido

Uso del Impresora

The interface features a grid of product buttons (Botones de producto) and category buttons (Botones de categoría). At the top, there are tabs (1-6) and utility icons for help (Herramientas) and language switching (Botón para alternar idiomas). The bottom of the screen displays the date and time (09/30/14 3:46:42 PM) and the user name (Employee xxxx).

Configuración de fecha y hora

1. Presione el botón Herramientas.
2. Presione el botón **Admin**.
3. Ingrese la contraseña de Admin y presione **Intro**. La contraseña predeterminada es **1234**.
4. Presione Hora/Fecha.

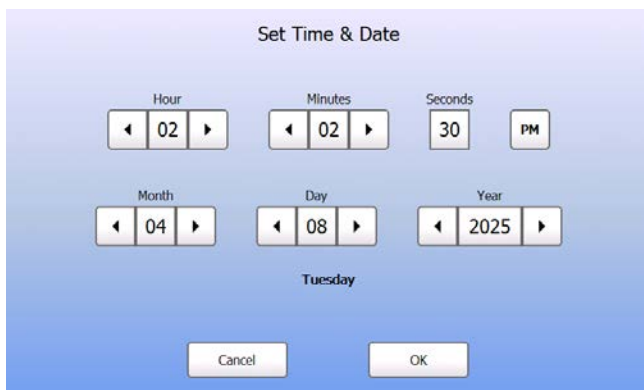

5. Presione **OK** cuando haya finalizado.

Impresión de etiquetas

Antes de imprimir etiquetas, asegúrese de que la fecha y la hora estén correctamente configurados.

1. Encienda la impresora.
2. Presione el botón de producto de la etiqueta a imprimir.
3. Seleccione el número de etiquetas a imprimir y presione Intro. Para imprimir una etiqueta única, presione Intro.
4. Impresión de etiquetas para el producto seleccionado.

Carga de etiquetas - Impresora izquierda

1. Encienda la impresora. Abra la cubierta.
2. Jale la pestaña de papel.

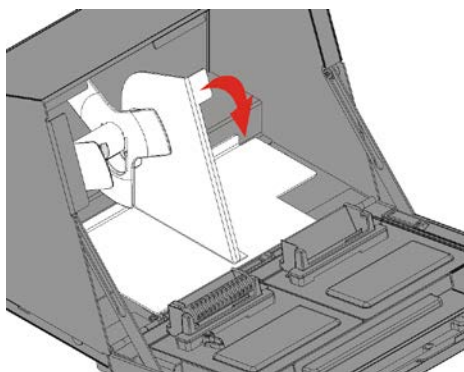

3. Desbloquee la guía de papel. Retire la guía de papel del sujetador de papel.

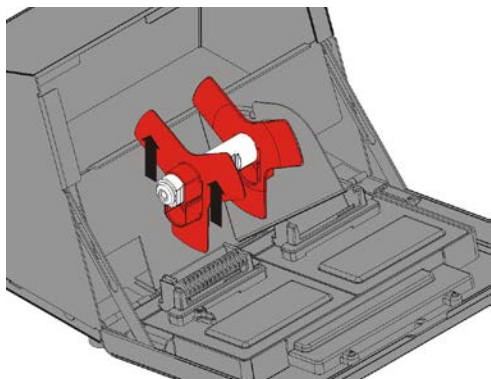

4. Coloque un rollo de etiquetas (con la etiqueta hacia arriba) en el sujetador de papel.

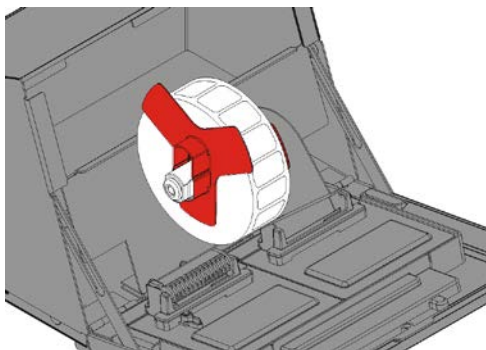

- Coloque la guía de papel en el sujetador de papel hasta que toque las etiquetas.

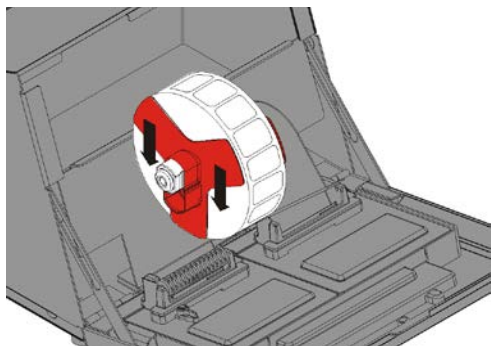

- Bloquee la guía de papel.
- Reponga la pestaña de papel.

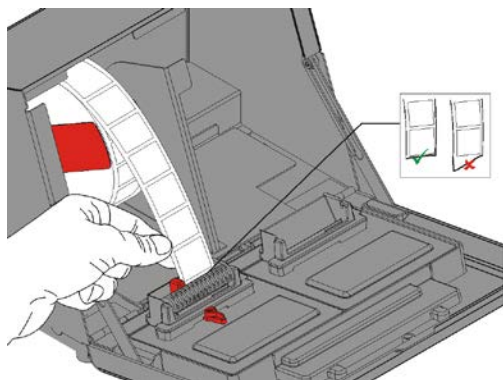

- Guíe las etiquetas justo al borde interno en la ranura (detrás del rodillo blanco). La impresora alimentará el papel.

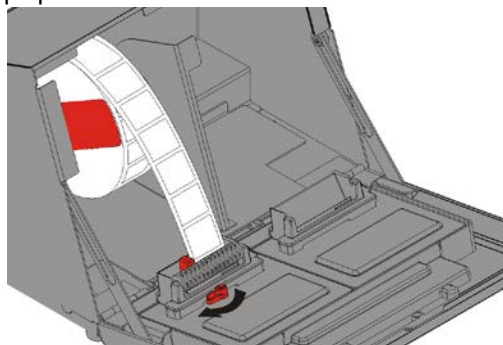

- Deslice la palanca de papel junto al papel. Cierre la palanca de papel.
- Cierre la cubierta.

Carga de etiquetas - Impresora adecuada

1. Encienda la impresora. Abra la cubierta.
2. Jale la pestaña de papel.
3. Desbloquee la guía de papel externa y retírela del sujetador de papel.

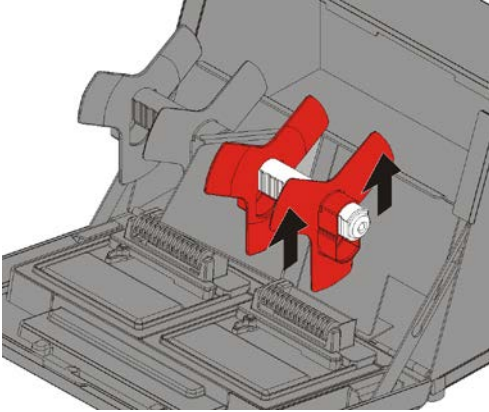

4. Coloque un rollo de etiquetas (con la etiqueta hacia arriba) en el sujetador de papel.
5. Coloque la guía de papel externa en el sujetador de papel. Bloquee la guía de papel externa en el lugar.

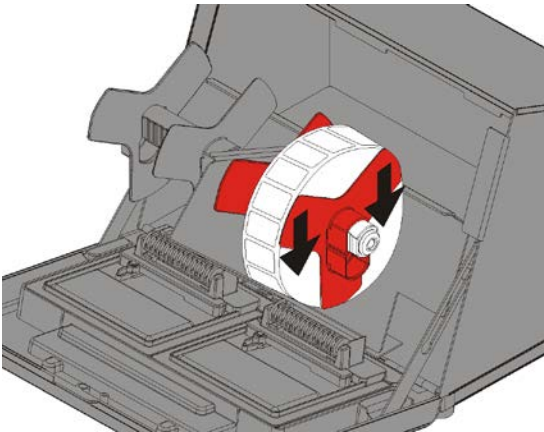

6. Desbloquee la guía de papel interna. Mueva la guía de papel interna hasta que el papel toque la guía de papel externa. Con la guía de papel interna tocando el papel, bloquéela en el lugar.

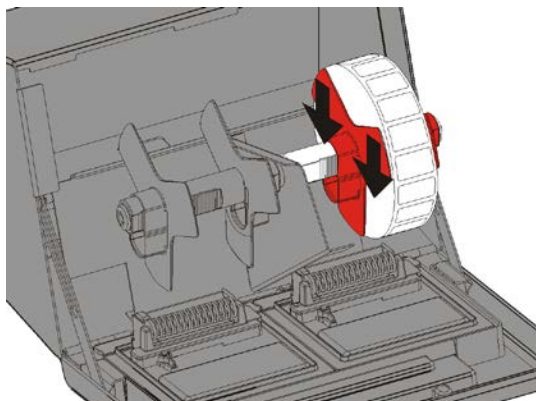

7. Reponga la pestaña de papel.
8. Guíe las etiquetas junto al borde externo y en la ranura (detrás del rodillo blanco). La impresora alimentará el papel.

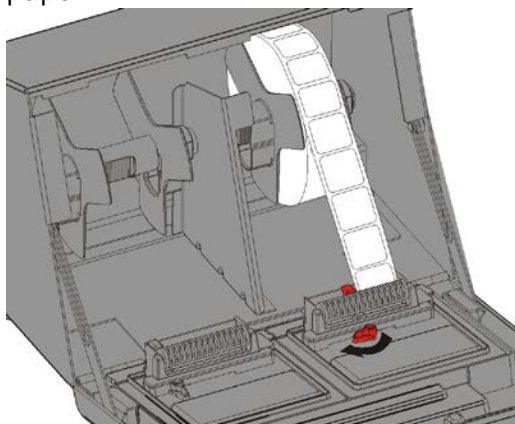

9. Deslice la palanca de papel junto al papel. Cierre la palanca de paper.
10. Cierre la cubierta.