

# AVERY DENNISON® MONARCH® 9417 + STRUČNÁ PŘÍRUČKA

Podrobnější informace najdete v *Návodu k obsluze* na našem webu ([www.rbis.averydennison.com](http://www.rbis.averydennison.com)). Přečtěte si informace týkající se bezpečnosti tiskárny uvedené v *Bezpečnostním listu* přiloženém k tiskárně.

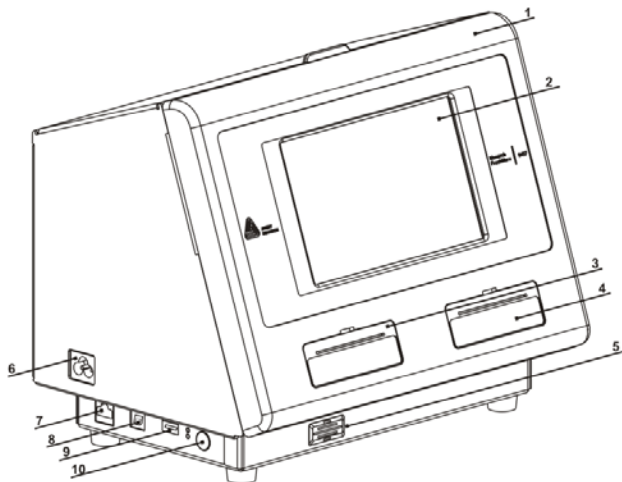

1.	Kryt	6.	Zdíčka pro napájecí kabel
2.	Displej	7.	Ethernetový port
3.	Levá tiskárna	8.	Port USB (typ B)
4.	Pravá tiskárna	9.	Port USB (typ A)
5.	Reproduktor	10.	Hlavní vypínač

## Použití domovské obrazovky



## Nastavení data a času

---

1. Stiskněte tlačítko **Nástroje**  a pak zvolte možnost **Správce**.
2. Zadejte heslo správce a stiskněte tlačítko **Enter**. Výchozí heslo je **1234**.
3. Stiskněte tlačítko Čas/Datum.

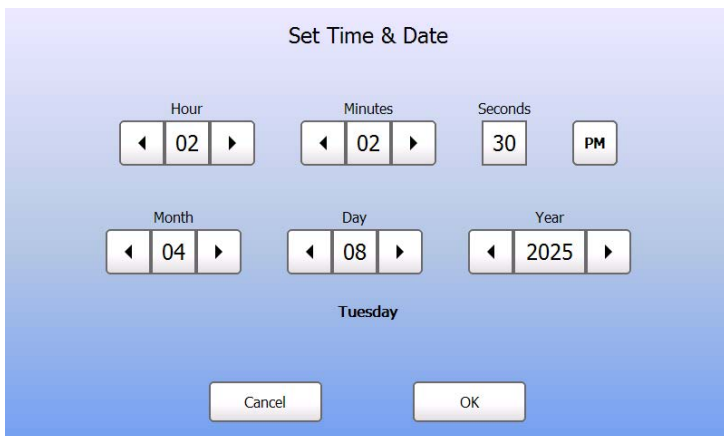

Set Time & Date

Hour: 02 Minutes: 02 Seconds: 30 PM

Month: 04 Day: 08 Year: 2025

Tuesday

Cancel OK

4. Po dokončení stiskněte tlačítko **OK**.

## Tisk štítků

---

Než začnete tisknout štítky, ujistěte se, že máte správně nastavené datum a čas.

1. Tiskárnu zapněte.
2. Stiskněte tlačítko výrobku pro druh štítku, který chcete tisknout.
3. Zvolte počet štítků, které chcete vytisknout, a stiskněte **Enter**. Chcete-li vytisknout jeden štítek, stiskněte **Enter**.
4. Tiskárna vytiskne štítky pro zvolený výrobek.

**Poznámka:** Chcete-li tisknout štítky SpotřPrvní, stiskněte tlačítko SpotřPrvní a zvolte počet štítků, které chcete vytisknout.

## Vložení štítků – Levá tiskárna

---

1. Zapněte tiskárnu a otevřete kryt.
2. Zatáhněte za destičku podavače.

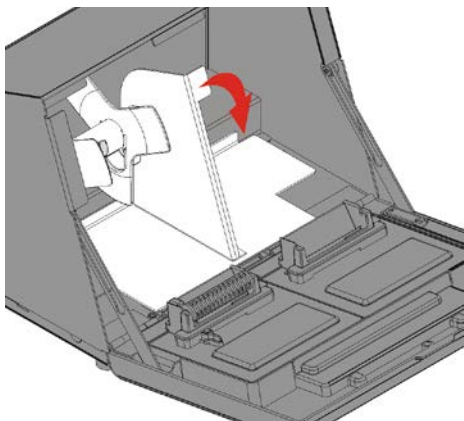

3. Odjistěte zarážku a sejměte ji.

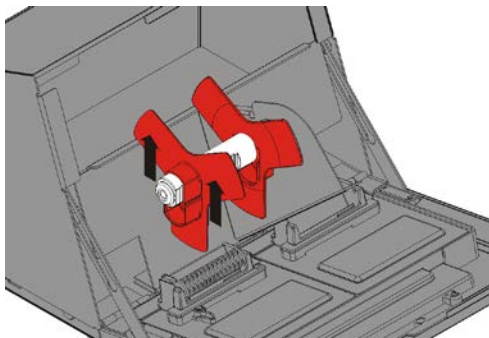

4. Na držák role nasuňte roli štítků (stranou se štítky směrem nahoru).

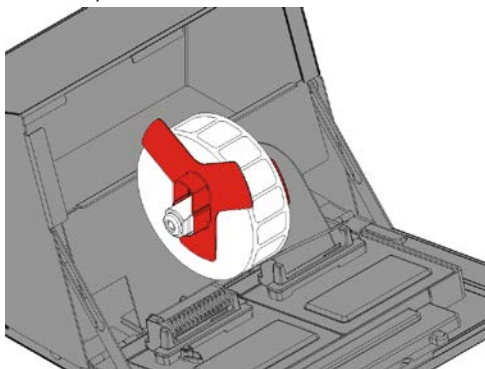

5. Na držák role nasadíte zarážku.

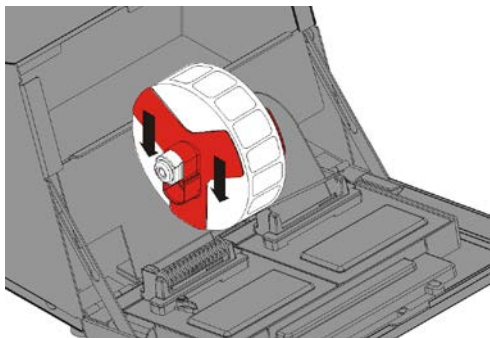

6. Zarážku zajistíte.

7. Destičku podavače dejte do původní polohy.

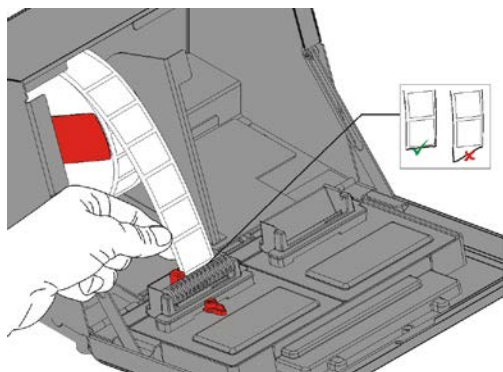

8. Pásku se štítky navedte podél vnitřní hrany a zasuňte ji do štěrbiny. Tiskárna si natáhne potřebnou délku pásky se

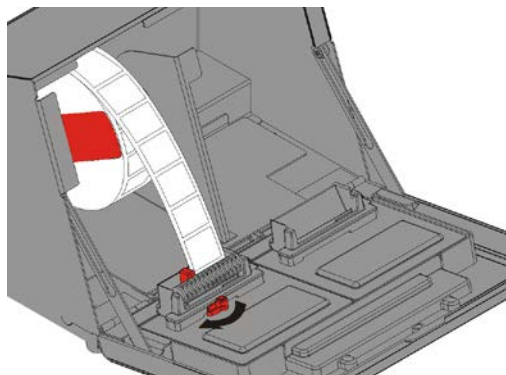

štítky.

9. Páčku podavače přisuňte k okraji pásky se štítky. Páčku podavače zajistíte.

10. Zavřete kryt.

## Vložení štítků – Pravá tiskárna

---

1. Zapněte tiskárnu a otevřete kryt.
2. Zatáhněte za destičku podavače.
3. Odjistěte vnější zarážku a sejměte ji.

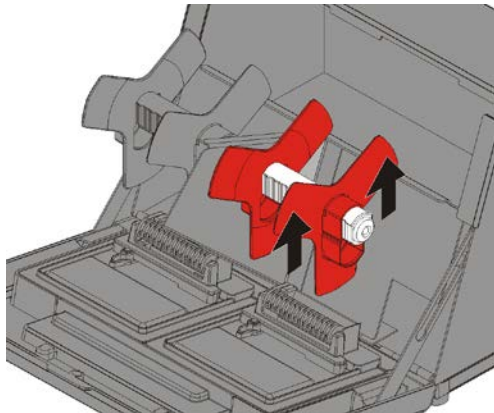

4. Na držák role nasuňte roli štítků (stranou se štítky směrem nahoru).
5. Na držák role nasadte vnější zarážku a zajistěte ji.

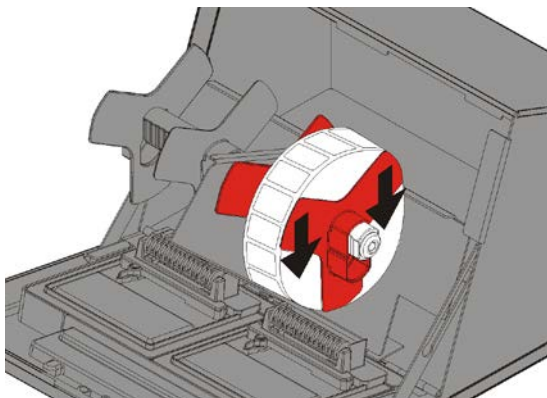

6. Odjistěte vnitřní zarážku a posuňte ji tak, aby se jemně dotýkala role štítků. Zarážku zajistěte.

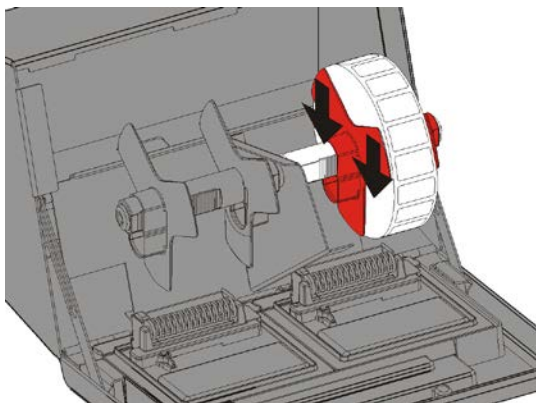

7. Destičku podavače dejte do původní polohy.
8. Pásku se štítky navedte podél vnější hrany a zasuňte ji do štěrbin. Tiskárna si natáhne potřebnou délku pásky se štítky.

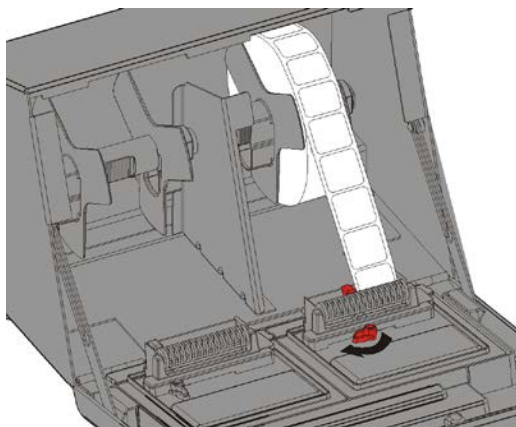

9. Páčku podavače přisuňte k okraji pásky se štítky a zajistěte ji.
10. Zavřete kryt.