

# AVERY DENNISON® MONARCH® 9417+REFERÊNCIARÁPIDA

Para mais informações para o nosso site ([www.rbis.averydennison.com](http://www.rbis.averydennison.com)). Reveja as informações de segurança da impressora na *Folha de segurança* fornecida junto com a impressora.

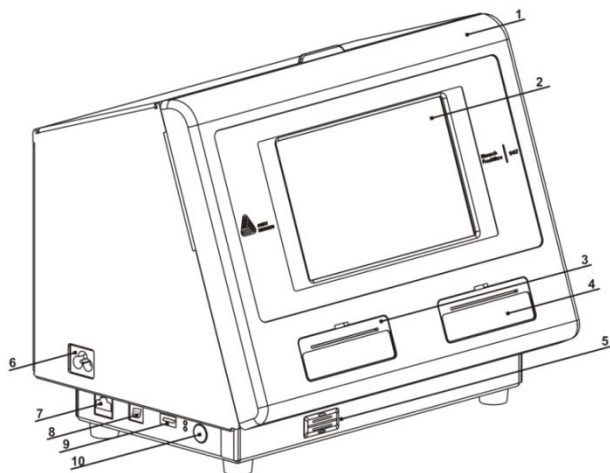

1.	Tampa	6.	Conexão do cabo de alimentação
2.	Visor	7.	Porta Ethernet
3.	Impressora esquerda	8.	Porta USB (tipo B)
4.	Impressora direita	9.	Porta USB (tipo A)
5.	Alto-falante	10.	Botão liga/desliga

## Utilizar a Impressora

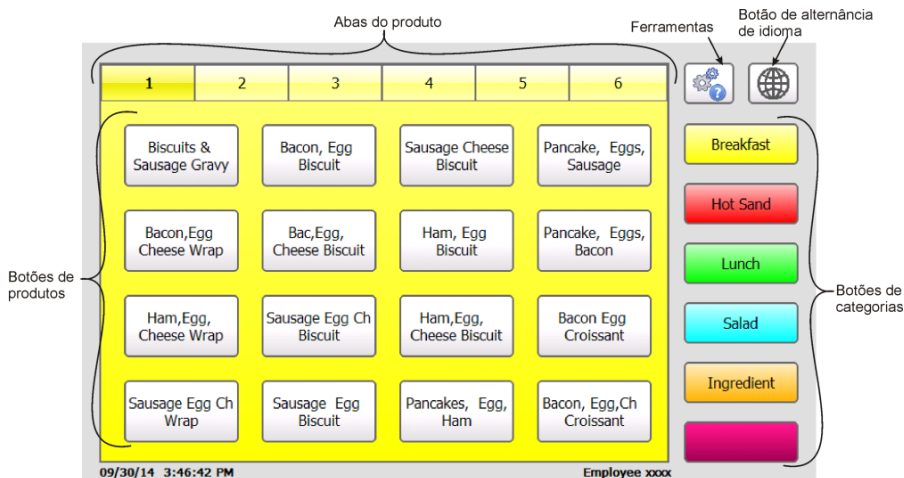

## Como configurar a data e a hora

1. Pressione o botão de **Ferramentas** e, depois, selecione **Administrador** (Admin).
2. Digite a senha do administrador e pressione **Enter**. A senha padrão é **1234**.
3. Pressione os botões de data/hora.

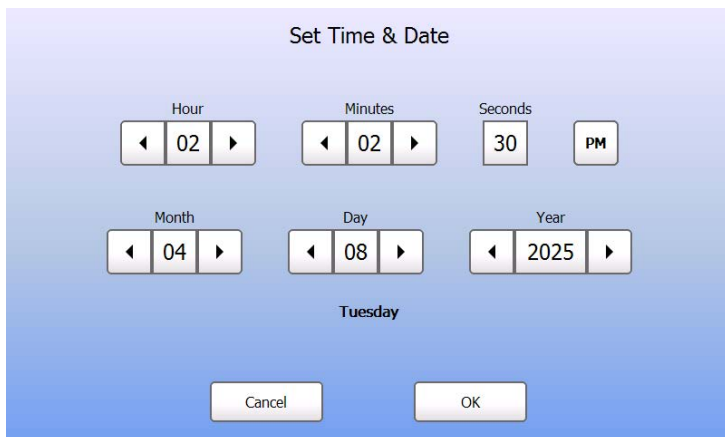

Set Time & Date

Hour: 02 | Minutes: 02 | Seconds: 30 | PM

Month: 04 | Day: 08 | Year: 2025

Tuesday

Cancel OK

4. Pressione **OK** quando terminar.

## Como imprimir etiquetas

Antes de imprimir etiquetas, certifique-se de que a hora e a data estejam definidas.

1. Ligue a impressora.
2. Pressione o botão do produto correspondente à etiqueta a ser impressa.
3. Selecione o número de etiquetas a serem impressas e pressione **Enter**. Para imprimir uma única etiqueta, pressione **Enter**.
4. As etiquetas do produto selecionado são impressas.

**Aviso:** Para imprimir uma etiqueta Use First (Usar primeiro), pressione o botão Use First (Usar primeiro) e, depois, selecione o número de etiquetas a serem impressas.

## Como carregar etiquetas - Impressora esquerda

---

1. Ligue a impressora e, depois, abra a tampa.
2. Puxe a aba de suprimento.

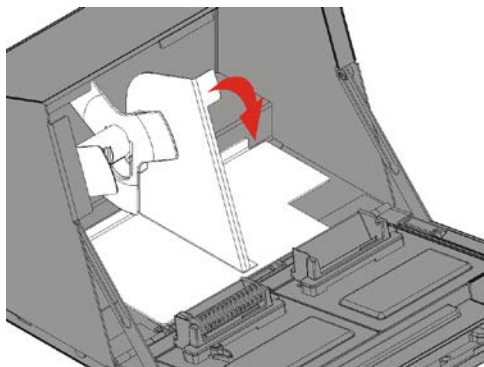

3. Destrave a guia de suprimento e remova-a.

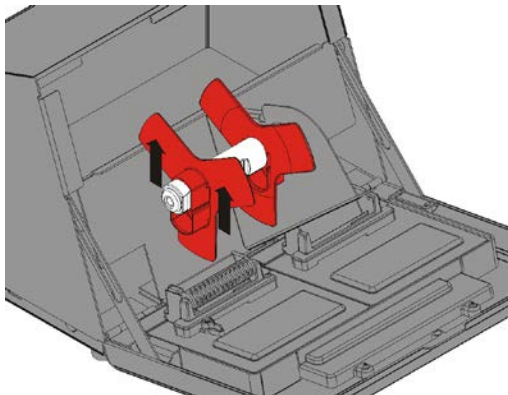

4. Coloque um rolo de etiquetas (etiqueta virada para cima) no suporte de suprimento. Coloque a guia de suprimento no suporte de suprimento.

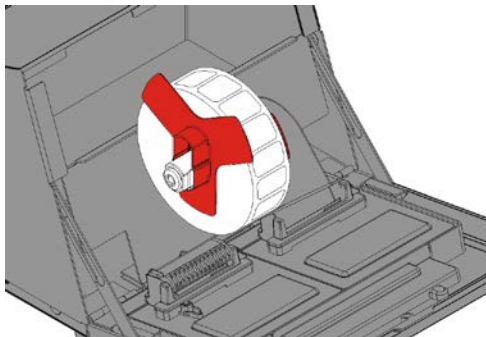

5. Trave a guia de suprimento.

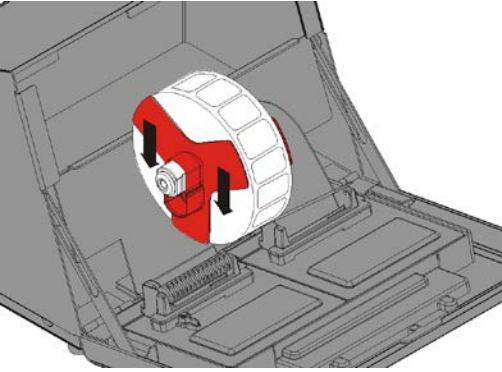

6. Coloque a aba de suprimento de volta.

7. Guie as etiquetas ao longo da borda interna e para dentro da abertura. A impressora alimenta o suprimento.

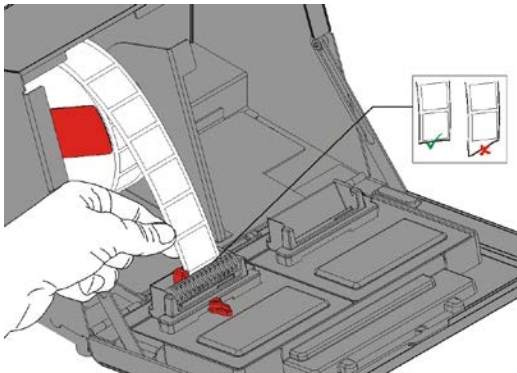

8. Deslize a alavanca de suprimento ao lado do suprimento. Feche a alavanca de suprimento.

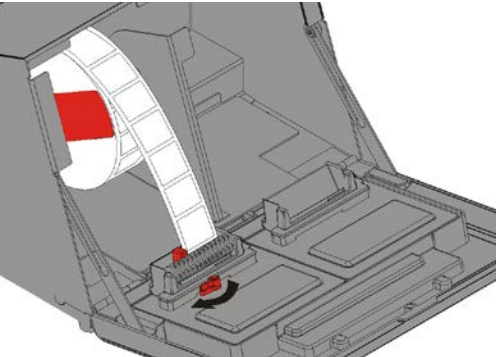

9. Feche a tampa.

## Como carregar etiquetas - Impressora direita

---

1. Ligue a impressora e, depois, abra a tampa.
2. Puxe a aba de suprimento.
3. Destrave a guia de suprimento exterior e remova-a.

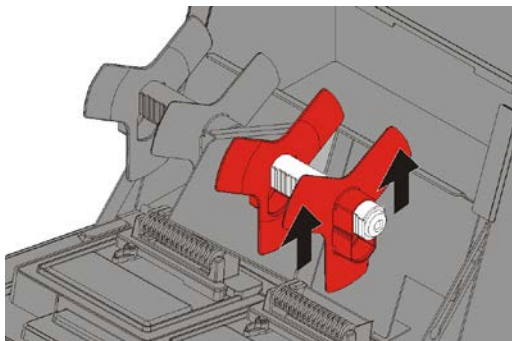

4. Coloque um rolo de etiquetas (etiqueta virada para cima) no suporte de suprimento.
5. Coloque a guia de suprimento exterior no suporte de suprimento e trave-a no lugar.

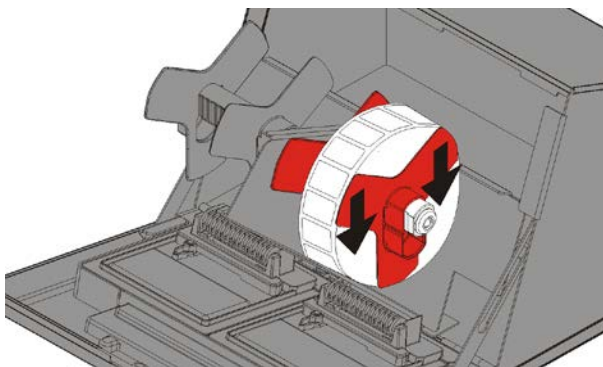

6. Destrave a guia de suprimento interior e mova-a até que toque no suprimento. Trave-a no lugar.

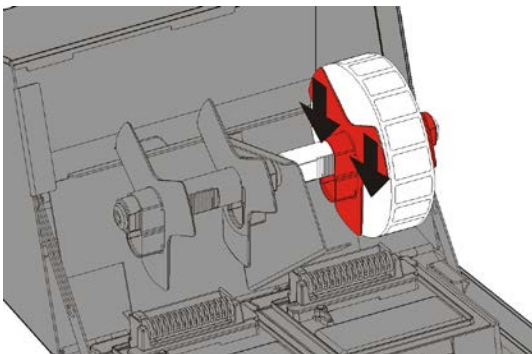

7. Coloque a aba de suprimento de volta.
8. Guie as etiquetas ao longo da borda externa e para dentro da abertura. A impressora alimenta o suprimento.

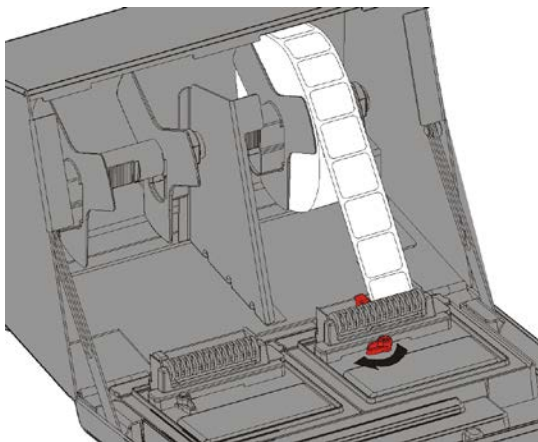

9. Deslize a alavanca de suprimento ao lado do suprimento e feche-a.
10. Feche a tampa.