

# MANUEL DE L'UTILISATEUR



TABLETOP PRINTER

1

Chaque produit et programme est assorti de sa propre garantie écrite, la seule dont bénéficie le client. Avery Dennison Corp. se réserve le droit de modifier à tout moment et sans préavis le produit, les programmes et leur disponibilité. Bien que Avery Dennison Corp. se soit efforcée de fournir des informations complètes et précises dans ce manuel, la société ne pourra pas être tenue responsable des éventuelles omissions ou inexactitudes. Toute mise à jour sera intégrée dans une édition plus récente du présent manuel.

©2015 Avery Dennison Corp. Tous droits réservés. Cette publication ne peut être reproduite, transmise, stockée sur un système de recherche documentaire ou traduite, même en partie, dans une autre langue, sous quelque forme ou par quelque moyen que ce soit, sans l'autorisation écrite préalable de Avery Dennison Corp.

#### Marques commerciales

Monarch® et MPCL sont des marques déposées d'Avery Dennison Retail Information Services LLC.  
Avery Dennison® est une marque déposée de Avery Dennison Corp.



# TABLE DES MATIÈRES

<b>DÉMARRAGE</b> .....	<b>1-1</b>
À qui s'adresse ce manuel.....	1-1
Présentation de l'imprimante.....	1-1
Raccordement du câble d'alimentation.....	1-3
Établissement de la communication.....	1-3
Utilisation du panneau de commande.....	1-5
Sélection d'une fonction.....	1-5
Sortie d'une fonction.....	1-5
Délai Veille.....	1-5
Sélection de la langue de l'imprimante.....	1-5
Impression d'une étiquette de test.....	1-6
<b>CHARGEMENT DES ÉTIQUETTES</b> .....	<b>2-1</b>
Utilisation d'étiquettes à fil.....	2-1
Chargement des étiquettes régulières ou volantes.....	2-2
Pour les étiquettes à fil.....	2-4
Pour les étiquettes en accordéon.....	2-4
Chargement d'étiquettes dans le mode avec décollement (en option).....	2-7
Chargement d'étiquettes dans le mode avec décollement avec une bobine réceptrice de bande (en option).....	2-14
Retrait d'une bobine réceptrice de bande pleine.....	2-16
<b>INSTALLATION DU RUBAN</b> .....	<b>3-1</b>
À propos des rubans.....	3-1
<b>IMPRESSION</b> .....	<b>4-1</b>
Impression.....	4-1
Mise sur pause pendant l'impression.....	4-2
Annulation de l'impression.....	4-2
Réimpression.....	4-2
<b>ENTRETIEN ET MAINTENANCE</b> .....	<b>5-1</b>
Élimination d'un bourrage d'étiquettes.....	5-1
Nettoyage.....	5-2
Remplacement de la tête d'impression.....	5-4
<b>DÉPANNAGE</b> .....	<b>6-1</b>
Ajustement de la qualité de l'impression.....	6-1
Définition du contraste d'impression.....	6-1
Réglage des cadrans de pression de la tête d'impression.....	6-2
Dépannage.....	6-3
Messages d'erreur.....	6-4
<b>CARACTÉRISTIQUES TECHNIQUES</b> .....	<b>A-1</b>
Imprimante.....	A-1
Étiquettes (support).....	A-1
Ruban (Ruban).....	A-2



# DÉMARRAGE

L'imprimante de table 1 Avery Dennison® Monarch® offre deux modes d'impression : transfert thermique (ruban) et thermique directe (étiquettes régulières et volantes). Elle imprime des étiquettes en continu (sur une seule bande) ou à l'unité (une étiquette à la fois). Vous pouvez imprimer sur des étiquettes découpées (avec un bord noir, un bord ou un centre arrondi) ou continues (non indexées).

Ce chapitre décrit les opérations suivantes :

- ◆ le raccordement du câble d'alimentation et du câble de communication ;
- ◆ l'utilisation du panneau de commande de l'imprimante.

L'imprimante est livrée avec un câble d'alimentation et un mandrin récepteur de ruban (susceptible d'être déjà installé sur la bobine réceptrice). Conservez le carton et l'emballage, en cas de besoin, pour toute réparation ultérieure de l'imprimante.

**Remarque :** consultez le *document sur la sécurité* fourni avec votre imprimante et les Informations relatives à la conformité aux règlements sur notre site Web.

## À qui s'adresse ce manuel

Ce *Manuel de l'utilisateur* s'adresse aux personnes qui impriment et appliquent les étiquettes.

Pour plus d'informations sur la configuration avancée de l'imprimante (configuration de l'imprimante, modification des paramètres RFID), reportez-vous au *Guide de l'administrateur système*.

## Présentation de l'imprimante

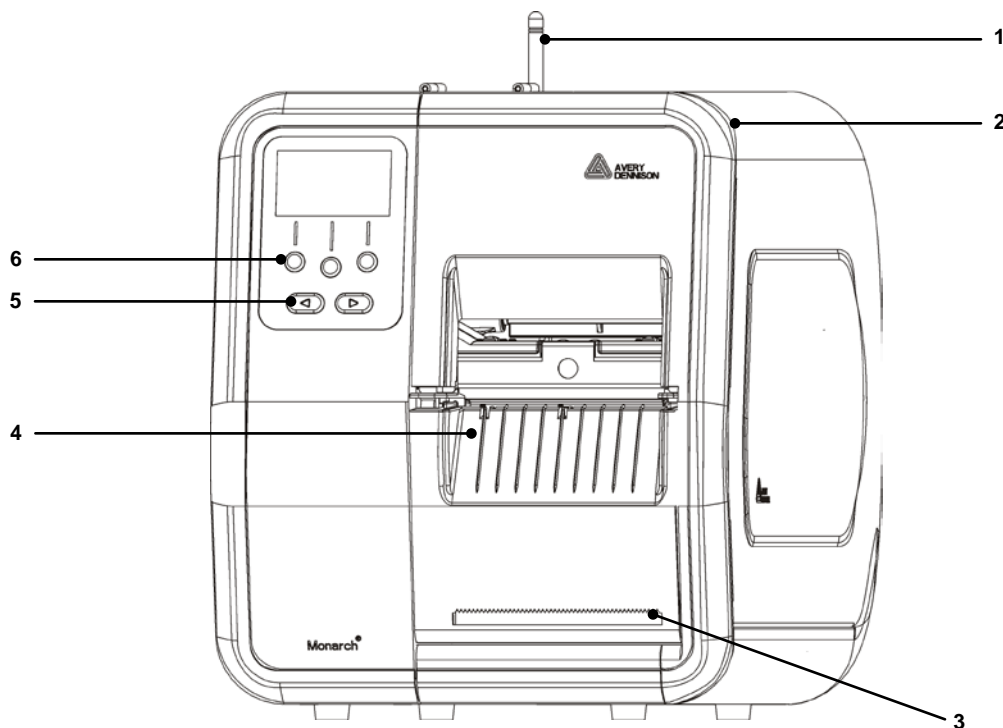

1	Antenne, le cas échéant	4	Sortie
2	Couvercle	5	Boutons de navigation
3	Barre de déchirement	6	Boutons de fonction

Les pièces manipulées par l'utilisateur sont de couleur rouge.

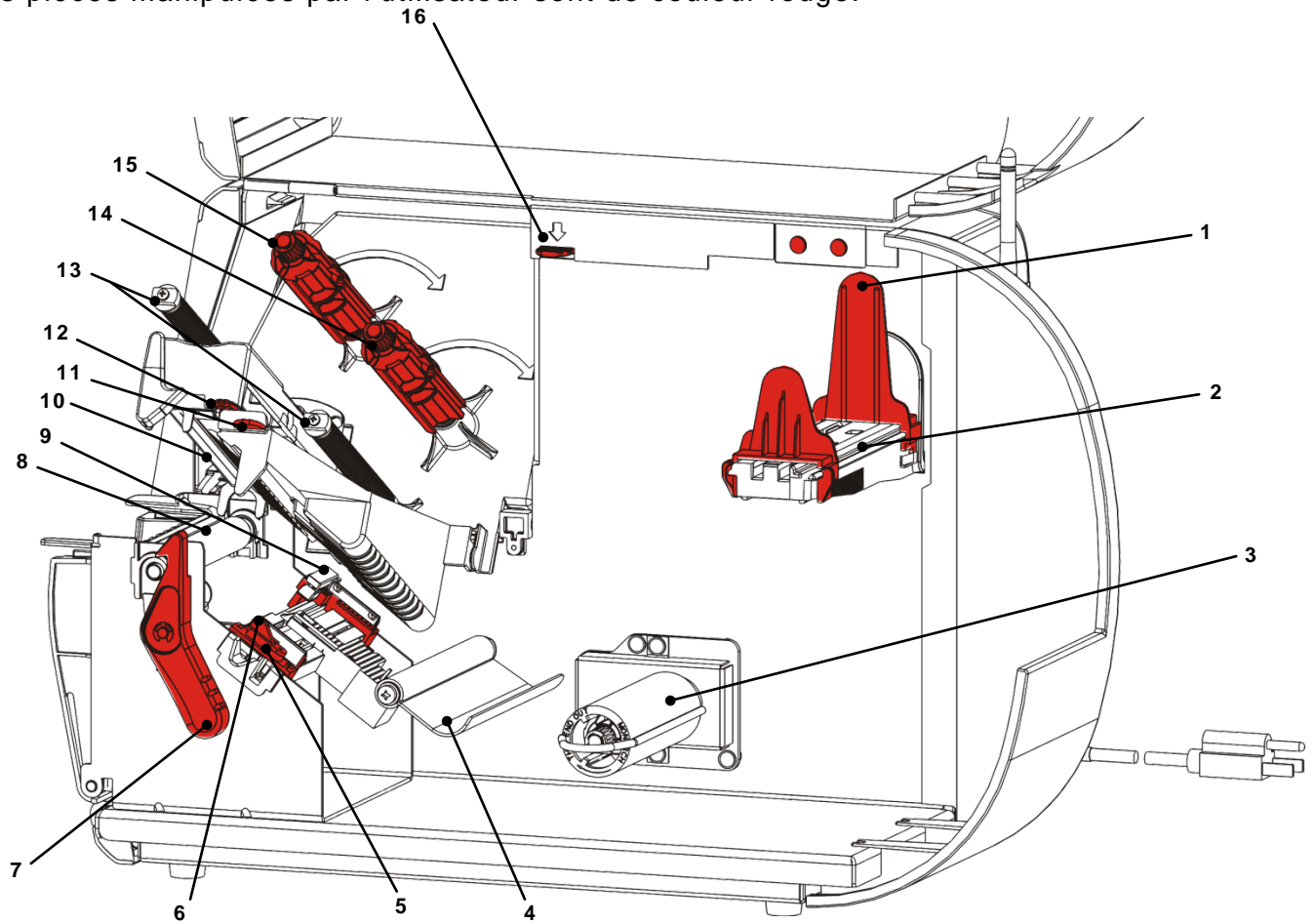

1	Guides de rouleau	9	Détecteur de découpe
2	Support d'alimentation	10	Tête d'impression
3	Bobine réceptrice (en option)	11	Onglet du déflecteur
4	Barre de tension	12	Onglet de la tête d'impression
5	Guides-support	13	Guides de ruban
6	Levier d'alimentation	14	Bobine de ruban
7	Loquet de la tête d'impression	15	Bobine réceptrice de ruban
8	Cylindre	16	Déverrouillage de la tête d'impression

## Raccordement du câble d'alimentation

L'alimentation bascule automatiquement entre 115 V et 230 V. Aucun réglage utilisateur n'est nécessaire.

1. Branchez le câble d'alimentation sur le port situé à l'arrière de l'imprimante. Branchez l'autre extrémité du câble sur une prise électrique mise à la terre.

**Remarque :** utilisez uniquement un câble d'alimentation certifié correspondant à la tension du pays d'installation. Dans les installations où il existe des pointes de courant/surtensions, nous vous recommandons d'utiliser un parasurtenseur certifié correspondant à la tension du pays d'installation.

2. Mettez l'imprimante sous tension. Appuyez sur (I) pour mettre l'imprimante sous tension et sur (O) pour la mettre hors tension.

## Établissement de la communication

Avant de procéder à l'impression, vérifiez que l'imprimante est chargée, connectée à un hôte (PC ou réseau) et prête à recevoir des données.

L'imprimante peut établir la communication à l'aide de son port série, port USB, port Ethernet ou d'une connexion sans fil (en option). Avant que l'imprimante ne puisse accepter une tâche d'impression de l'hôte, vous devez :

- ◆ raccorder l'imprimante et l'hôte à l'aide du câble de communication ou d'une connexion sans fil.
- ◆ définir les valeurs de communication de l'imprimante de manière à ce qu'elles correspondent à celles de l'hôte (opération réservée à l'administrateur système).

Demandez à l'administrateur système la méthode de communication à utiliser.

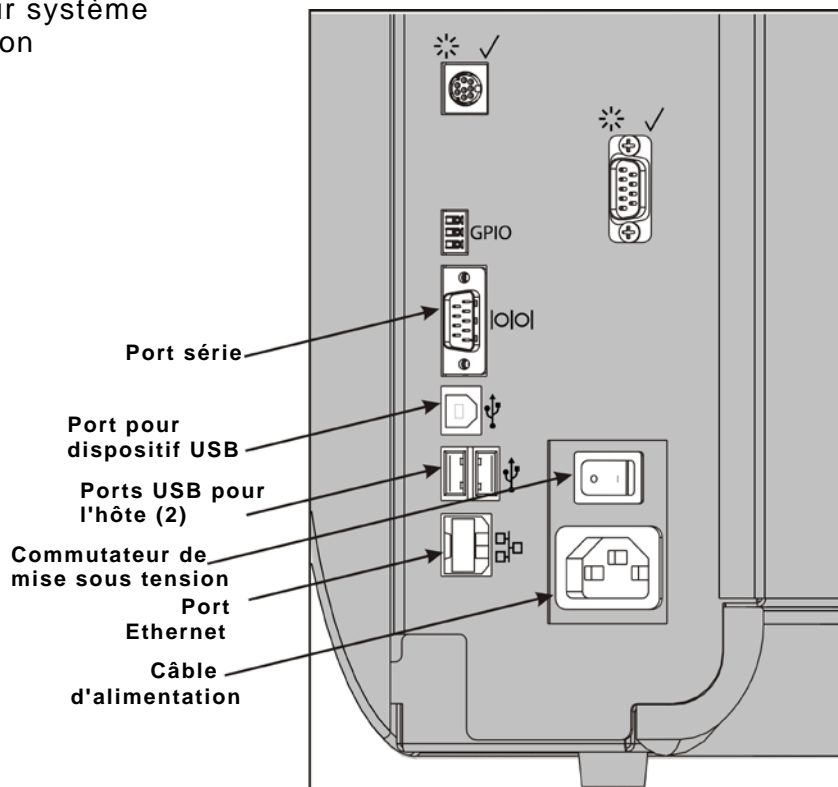

### Communication par port série :

Fixez le câble série à l'aide des vis prévues à cet effet. Veillez à ce que les valeurs de communication de l'imprimante correspondent à celles de l'hôte. Les valeurs par défaut de l'imprimante sont les suivantes : débit de 9600 bauds, trame de données de 8 bits, 1 bit d'arrêt, aucune parité et contrôle de flux DTR.

### Communication par port USB :

L'imprimante dispose de 3 ports USB 2.0. Les gestionnaires sont disponibles sur notre site Web.

Port pour dispositif USB : connexion d'un PC et transfert de données

Ports USB pour l'hôte (2) : connexion de dispositifs externes (clavier, scanner, clé USB)

### Communication Ethernet :

Si vous utilisez une communication Ethernet, vous pouvez surveiller l'état des DEL comme suit :

**DEL supérieure :** Clignote en vert. activité réseau/réception de données

**DEL inférieure :** Orange connexion

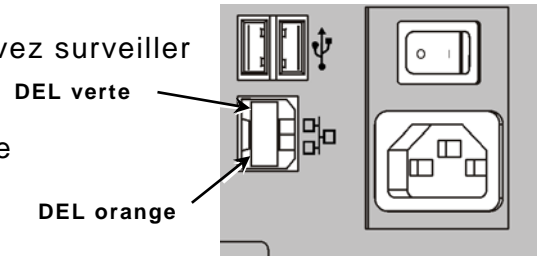



## Utilisation du panneau de commande

---

Le panneau de commande dispose d'un affichage ACL et de cinq boutons. Les trois boutons supérieurs sont des boutons de fonction. Ils changent selon la tâche indiquée au-dessus de chacun d'eux. Les deux boutons inférieurs servent à la navigation : ils permettent de faire défiler les menus.

L'affichage ACL

- ◆ utilise un arrière-plan rouge pour attirer immédiatement l'attention (bouchage ou erreur). Pour plus d'informations, reportez-vous au chapitre 6 « [Diagnostics et dépannage](#) ».
- ◆ utilise un arrière-plan vert lorsque l'imprimante est active (en cours d'impression ou de réception de données).
- ◆ utilise un arrière-plan blanc pour les invites de menu, les paramètres de l'imprimante, les fonctions de bouton, etc.

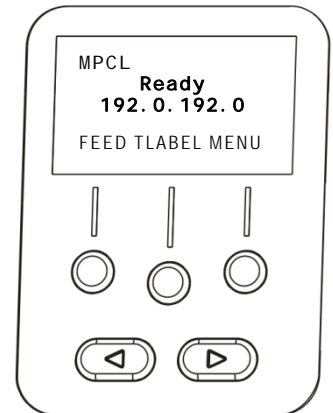

### Sélection d'une fonction

L'administrateur système a la possibilité d'accéder au MENU de configuration de l'imprimante.

- ◆ Appuyez sur **MENU**.
- ◆ Appuyez sur **←** ou **→** pour afficher les options de menu.
- ◆ Appuyez sur **SELECT** lorsque l'option de menu souhaitée s'affiche.

### Sortie d'une fonction

Il existe deux méthodes pour quitter une option. Appuyez une fois sur **BACK (PREC)** pour revenir au menu précédent et enregistrer les modifications. Appuyez sur **CANCEL (ANNULER)** pour quitter le menu précédent sans enregistrer les modifications.

### Délai Veille

Lorsque l'imprimante est inactive pendant une période donnée, elle bascule en mode Veille pour économiser l'énergie. L'administrateur système peut modifier le réglage de délai du mode Veille. Ce réglage est défini par défaut sur 60 minutes. L'imprimante quitte le mode Veille quand elle reçoit une tâche d'impression ou que vous appuyez sur un bouton.

### Sélection de la langue de l'imprimante

Pour modifier la langue des menus de l'imprimante :

1. Appuyez sur **MENU**.
2. Appuyez sur **←** ou **→** jusqu'à ce que l'option **CONFIGURER** s'affiche. Appuyez sur **SELECT**.
3. Appuyez sur **←** ou **→** jusqu'à ce que l'option **LANGUE** s'affiche. Appuyez sur **CHANGE (MODIF)**.
4. Appuyez sur **←** ou **→** jusqu'à ce que la langue souhaitée s'affiche, puis appuyez sur **(SET) DEF**.
5. Appuyez sur **(BACK) PREC** jusqu'à ce que l'option «Ready/ Prêt » s'affiche, puis appuyez sur **SELECT**.

## Impression d'une étiquette de test

---

Avant de contacter l'assistance technique, imprimez une étiquette de test.



1. Dans le menu principal, sélectionnez **TLABEL (ETIQ.T)**.
2. Appuyez sur **←** ou **→** pour faire défiler les options d'étiquette de test :

### Informations sur l'imprimante

Contient des informations générales, y compris le nombre de centimètres et la résolution de la tête d'impression.

### Étiquette MPCL

Contient la configuration de paquet MPCL de l'imprimante.

<pre>MONARCH ADTP-1 / 1.0 04/23/07 15:58:15  261 TOTAL INCHES 0 HI ENERGY INCHES 24.0 VOLTAGE 203dpi 783 PH INFORMATION 0000 BAD DOTS 32768/16384 MEMORY -- OPTIONS</pre> 	<pre>MONARCH ADTP-1 / 1.0 A,0,0,0,0,0; B,1,1,0,0,0,0; C,0,0,0,0,0,0; D,1,0,2; E,{,,"",,},--,--,0d/0a; F,3,1,0,0,1; G,0,65,65; X,0,3,-7,-7,0; M,0,R,640; M,F,R,1500 M,I,R,3300;</pre> 
---	---

3. Lorsque l'étiquette de test souhaitée s'affiche, appuyez sur **PRINT (IMPR)**. Appuyez sur **BACK (PREC)** pour revenir au menu précédent sans imprimer d'étiquette de test.

Ce chapitre décrit comment charger :

- ◆ les rouleaux d'étiquettes régulières, volantes ou à fil;
- ◆ les étiquettes en accordéon;
- ◆ les étiquettes en mode avec décollement avec ou sans récepteur de bande interne.

Demandez à l'administrateur système le type d'étiquettes à utiliser :

**Mode thermique direct :** étiquettes spécialement traitées qui ne nécessitent pas de ruban pour l'impression

**Mode de transfert thermique :** étiquettes standard qui nécessitent un ruban pour l'impression

**Remarque :** l'administrateur système doit régler l'imprimante sur le type d'étiquettes qui convient.

Si vous utilisez des étiquettes en mode d'impression thermique direct, vous n'avez pas besoin de ruban.

## Utilisation d'étiquettes à fil

Suivez les instructions ci-dessous pour les étiquettes à fil :

- ◆ la vitesse d'impression maximale est de 15,24 cm par seconde.
- ◆ l'impression thermique directe et le massicot ne sont pas pris en charge.
- ◆ Il existe une zone non imprimable de 6,4 mm sur le côté fil des étiquettes.

## Chargement des étiquettes régulières ou volantes

---

1. Ouvrez le couvercle.

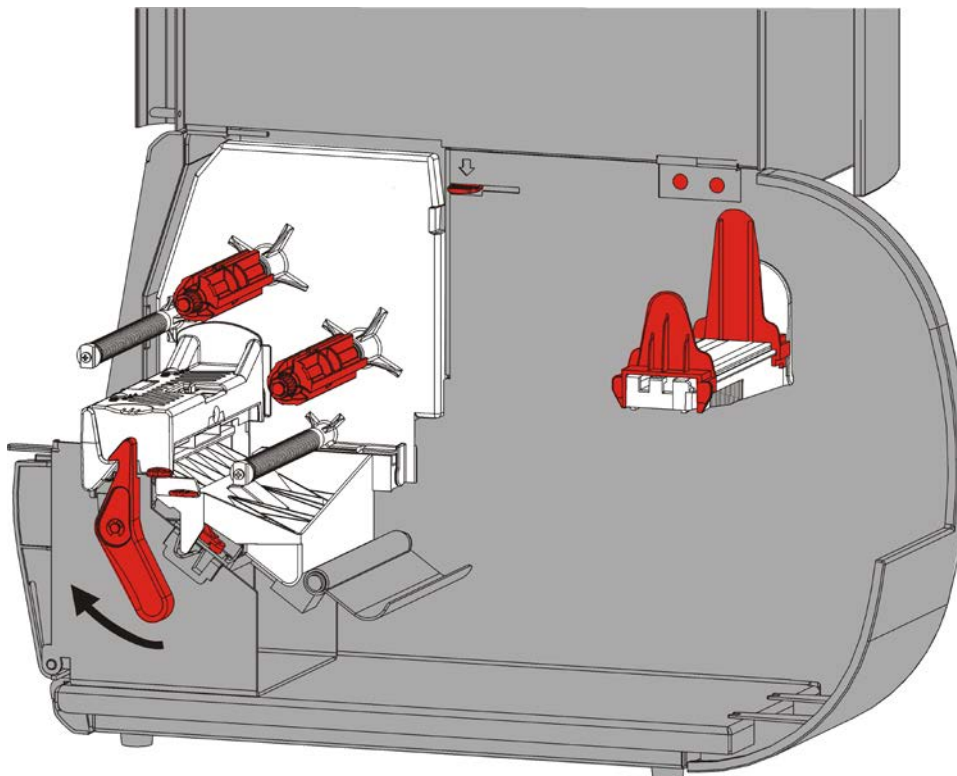

2. Tournez le loquet pour déverrouiller la tête d'impression.



3. Soulevez la tête d'impression jusqu'à ce qu'elle soit bien en place.

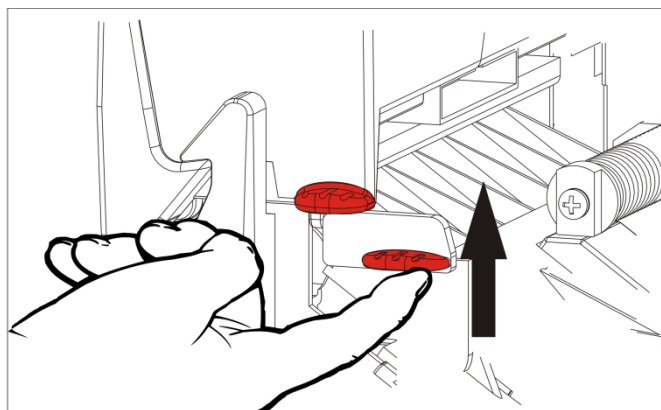

4. Réglez les guides de rouleau par rapport au rouleau d'étiquettes. Le rouleau d'étiquettes doit tourner librement.

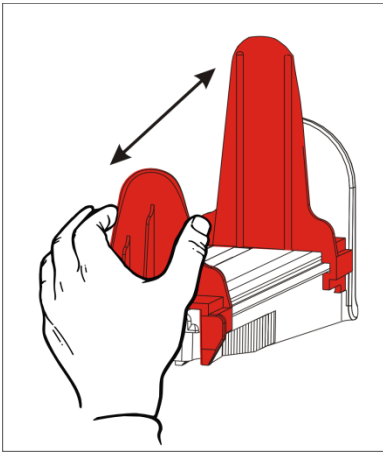

5. Placez ce rouleau sur le support. Les étiquettes régulières peuvent se dérouler à partir du bas ou du haut ; les étiquettes volantes doivent se dérouler à partir du bas uniquement (les étiquettes volantes sur le rouleau sont orientées vers l'intérieur).

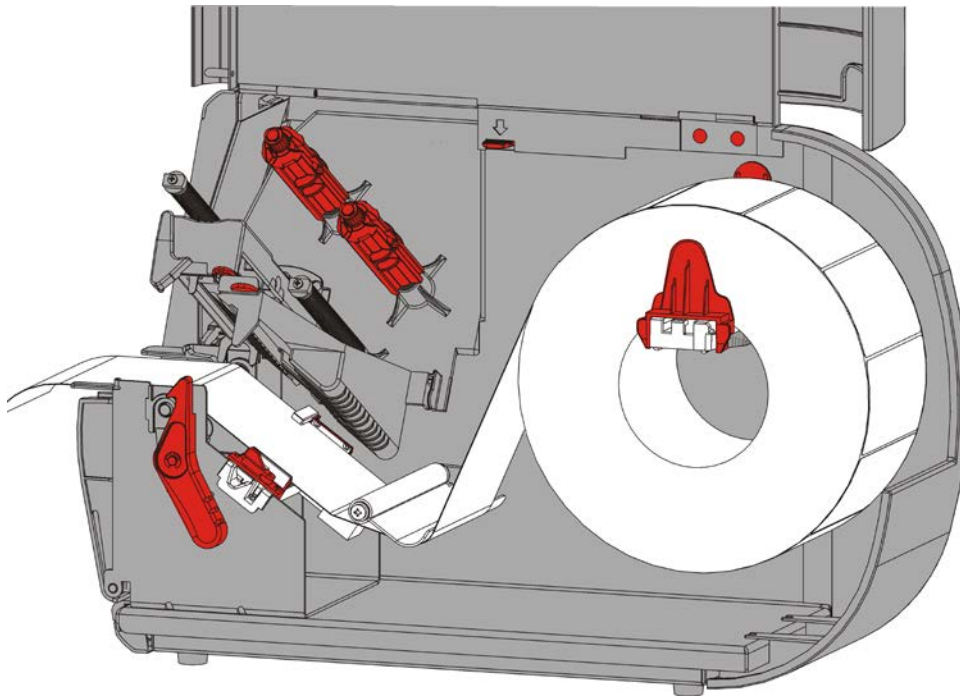

6. Placez les étiquettes sous la barre de tension et dans la trajectoire.

## Pour les étiquettes à fil

Secouez le rouleau d'étiquettes à fil vers le bas pour démêler les fils.  
Veillez à ce que les fils soient orientés vers l'extérieur.

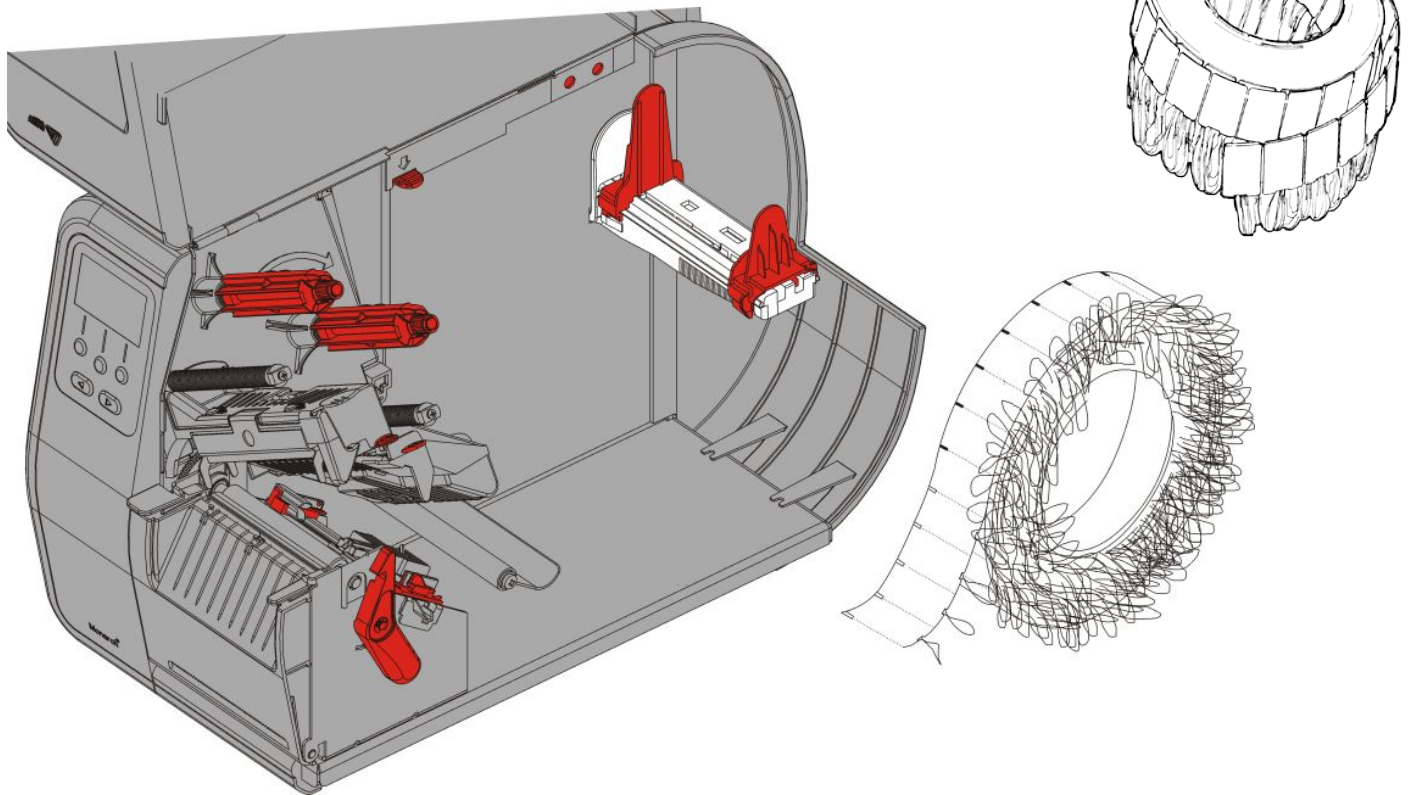

## Pour les étiquettes en accordéon

Installez la pile d'étiquettes en accordéon derrière l'imprimante, en orientant les étiquettes vers le haut. Placez la bande d'étiquettes sur le support d'alimentation.

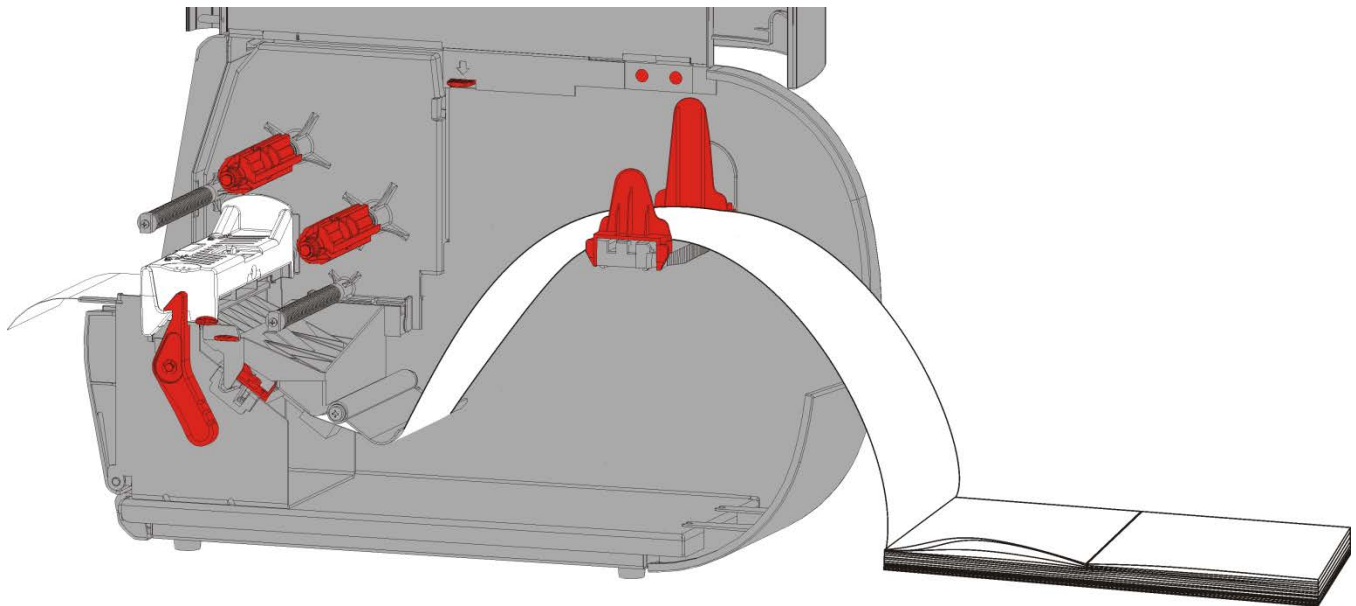

7. Tournez le levier des étiquettes afin de déverrouiller les guides d'alimentation.

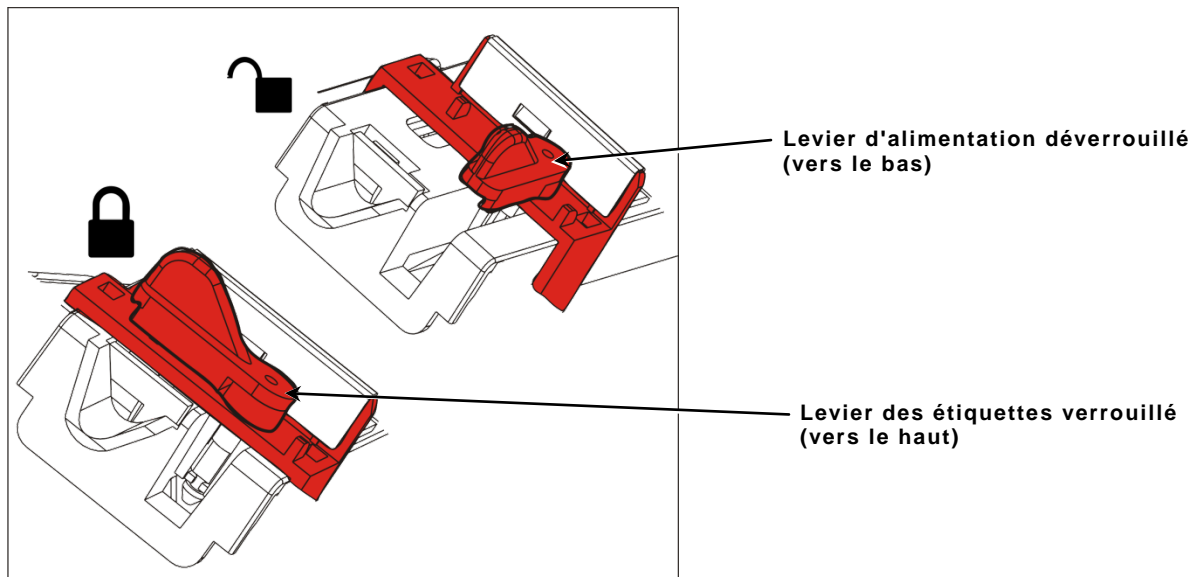

8. Placez les étiquettes dans la trajectoire de sorte qu'elles dépassent d'une dizaine de centimètres à l'avant de l'imprimante. Placez les étiquettes sous les picots du guide et le détecteur de découpe.

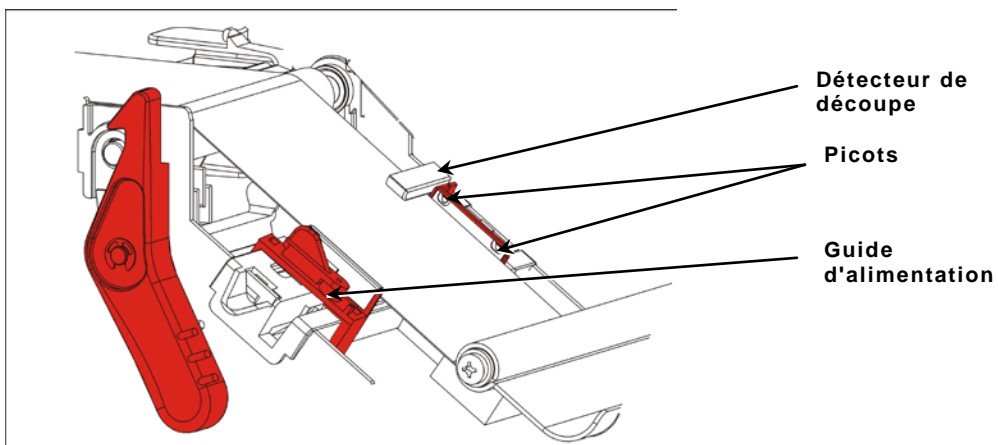

9. Réglez les guides d'étiquettes de sorte qu'ils touchent à peine les étiquettes. Tournez le levier d'alimentation vers le haut pour le verrouiller en place.

10. Appuyez pour libérer la tête d'impression.

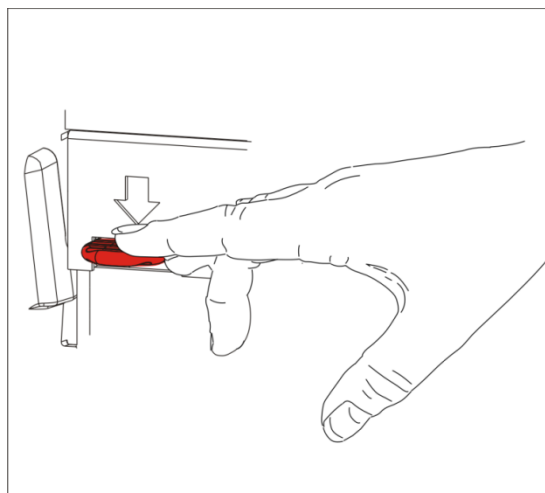

11. Refermez la tête d'impression; elle est bien fermée lorsque vous entendez un déclic.

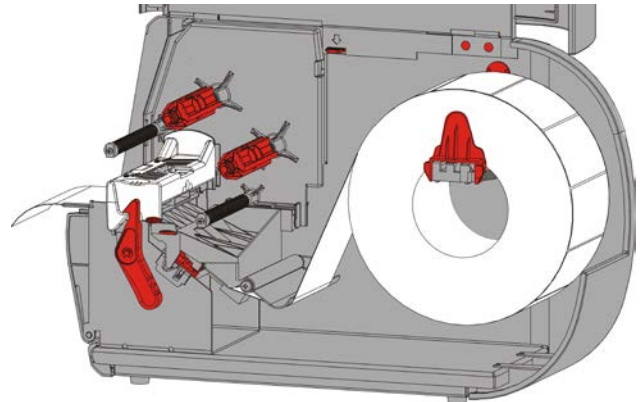
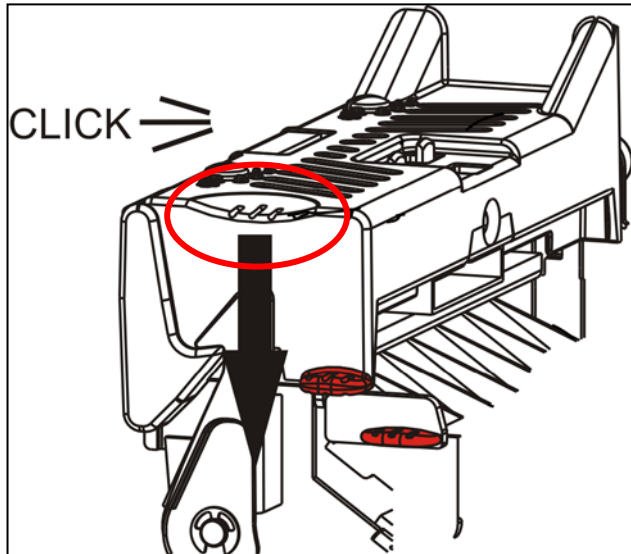

12. Refermez le couvercle.

13. Appuyez sur **FEED (ALIM)** pour amener les étiquettes sous la tête d'impression.

Il peut s'avérer nécessaire de régler les cadrans à pression de la tête d'impression en fonction de la largeur des étiquettes. Reportez-vous à la section [Réglage des cadrans à pression de la tête d'impression](#) pour plus d'informations.

**Remarque :** ne verrouillez pas la tête d'impression lorsque l'imprimante n'est pas utilisée pendant une période prolongée, afin d'éviter tout endommagement du cylindre qui risquerait de provoquer des bourrages d'étiquettes.



## Chargement d'étiquettes dans le mode avec décollement (en option)

En mode avec décollement, l'imprimante sépare la bande de l'étiquette. C'est ce qu'on appelle l'impression à l'unité. L'étiquette n'est pas imprimée tant que l'étiquette précédente n'est pas retirée de l'imprimante ou que vous n'avez pas appuyé sur **FEED (ALIM)**. L'affichage indique « Impression de X sur Y », jusqu'à ce que toutes les étiquettes soient imprimées.

- ◆ La longueur minimale d'avancement est de 38 mm.
- ◆ La vitesse d'impression maximale est de 20,32 cm par seconde.
- ◆ Utilisez des étiquettes non perforées.

**Remarques :** l'administrateur système doit régler l'imprimante sur le mode d'impression à l'unité et sur le type d'étiquettes qui convient.

1. Ouvrez le couvercle.

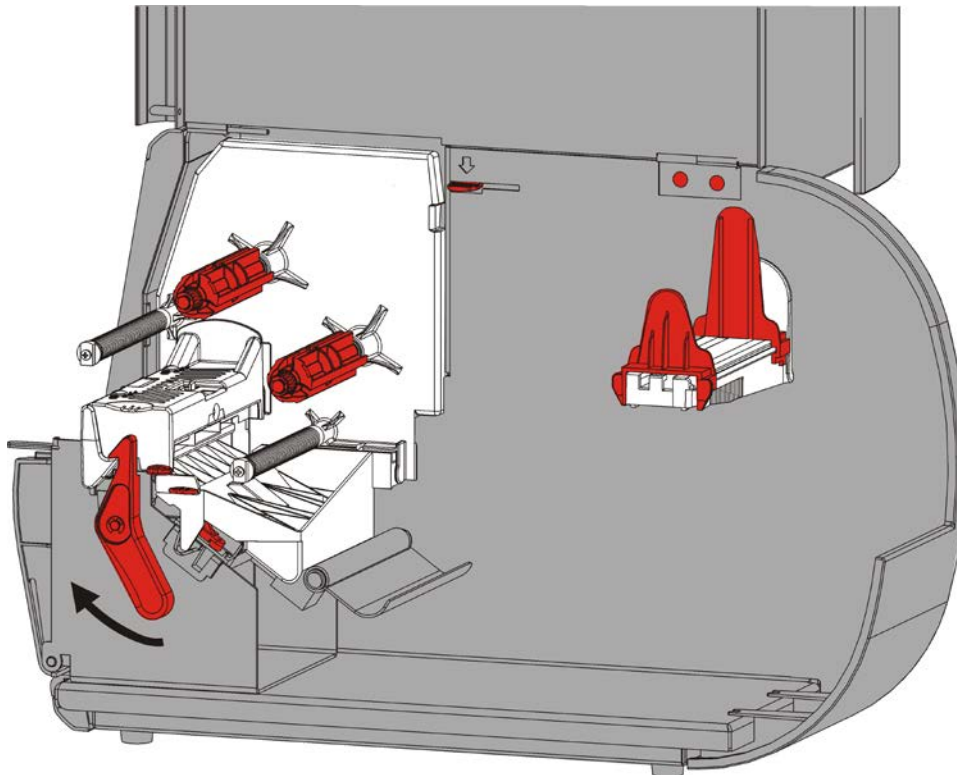

2. Tournez le loquet pour déverrouiller la tête d'impression.



3. Soulevez la tête d'impression jusqu'à ce qu'elle soit bien en place.

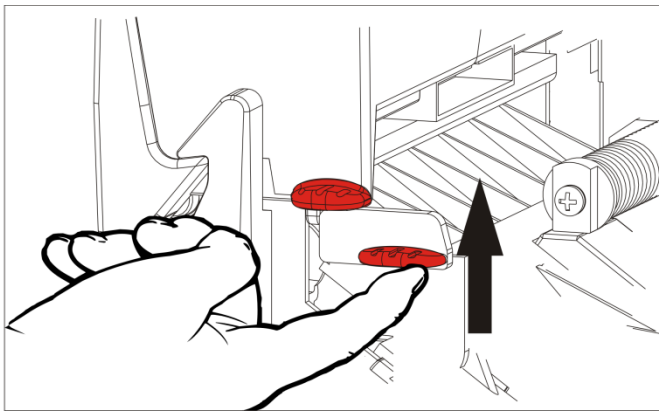

4. Réglez les guides de rouleau par rapport au rouleau d'étiquettes. Le rouleau d'étiquettes doit tourner librement.

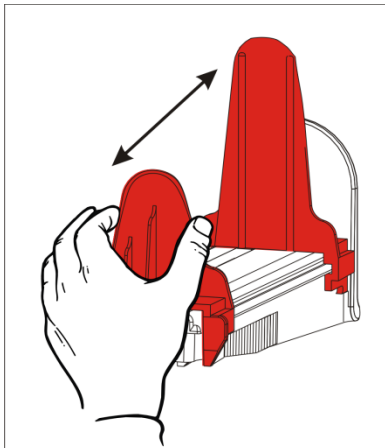

5. Placez ce rouleau sur le support. Les étiquettes régulières peuvent se dérouler à partir du bas ou du haut.

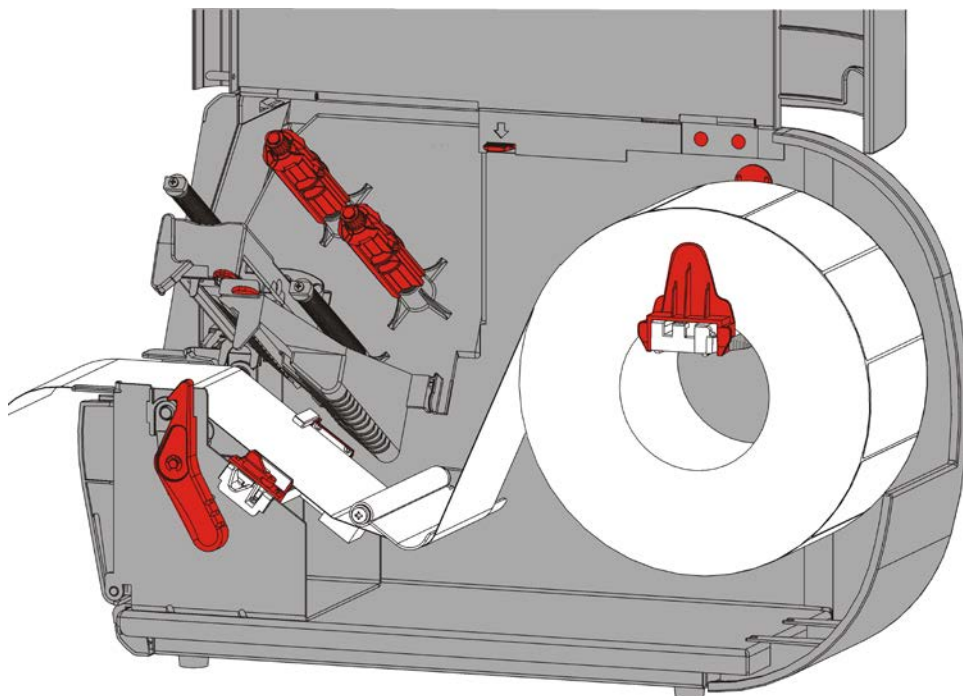

6. Placez les étiquettes sous la barre de tension et dans la trajectoire.

7. Tournez le levier des étiquettes afin de déverrouiller les guides d'alimentation.

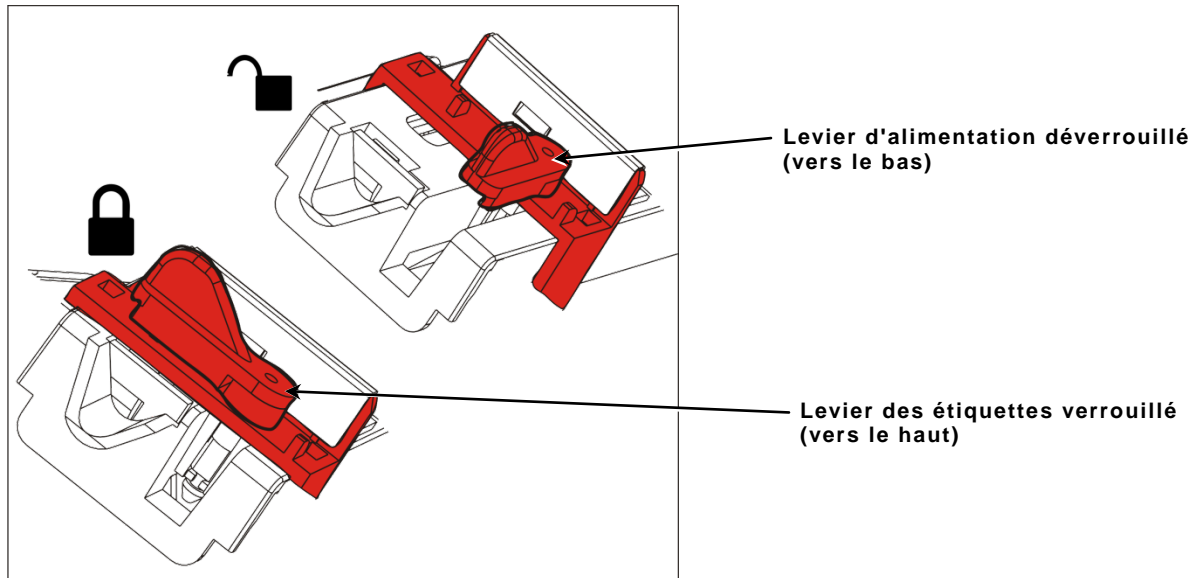

8. Placez les étiquettes dans la trajectoire de sorte qu'elles dépassent d'une dizaine de centimètres à l'avant de l'imprimante. Placez les étiquettes sous les picots du guide et le détecteur de découpe.

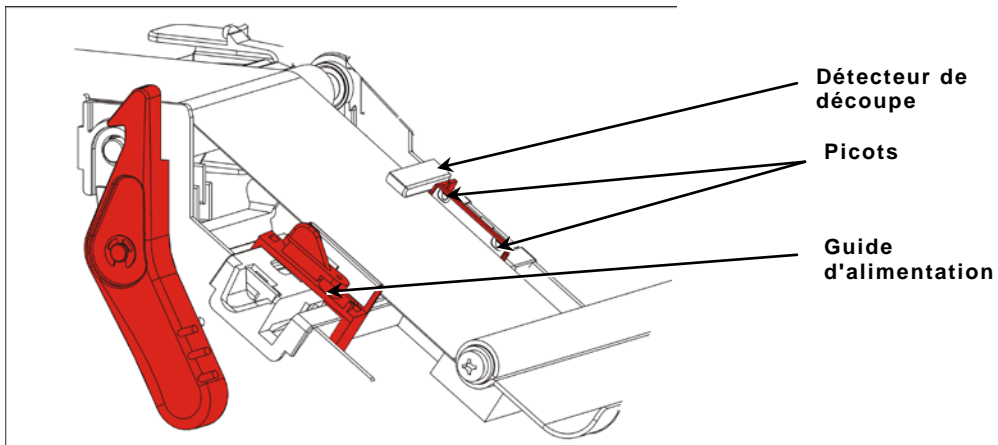

9. Réglez les guides d'étiquettes de sorte qu'ils touchent à peine les étiquettes. Tournez le levier d'alimentation vers le haut pour le verrouiller en place.

**10.** Appuyez sur les onglets du couvercle de sortie pour ouvrir ce dernier sur l'avant de l'imprimante.

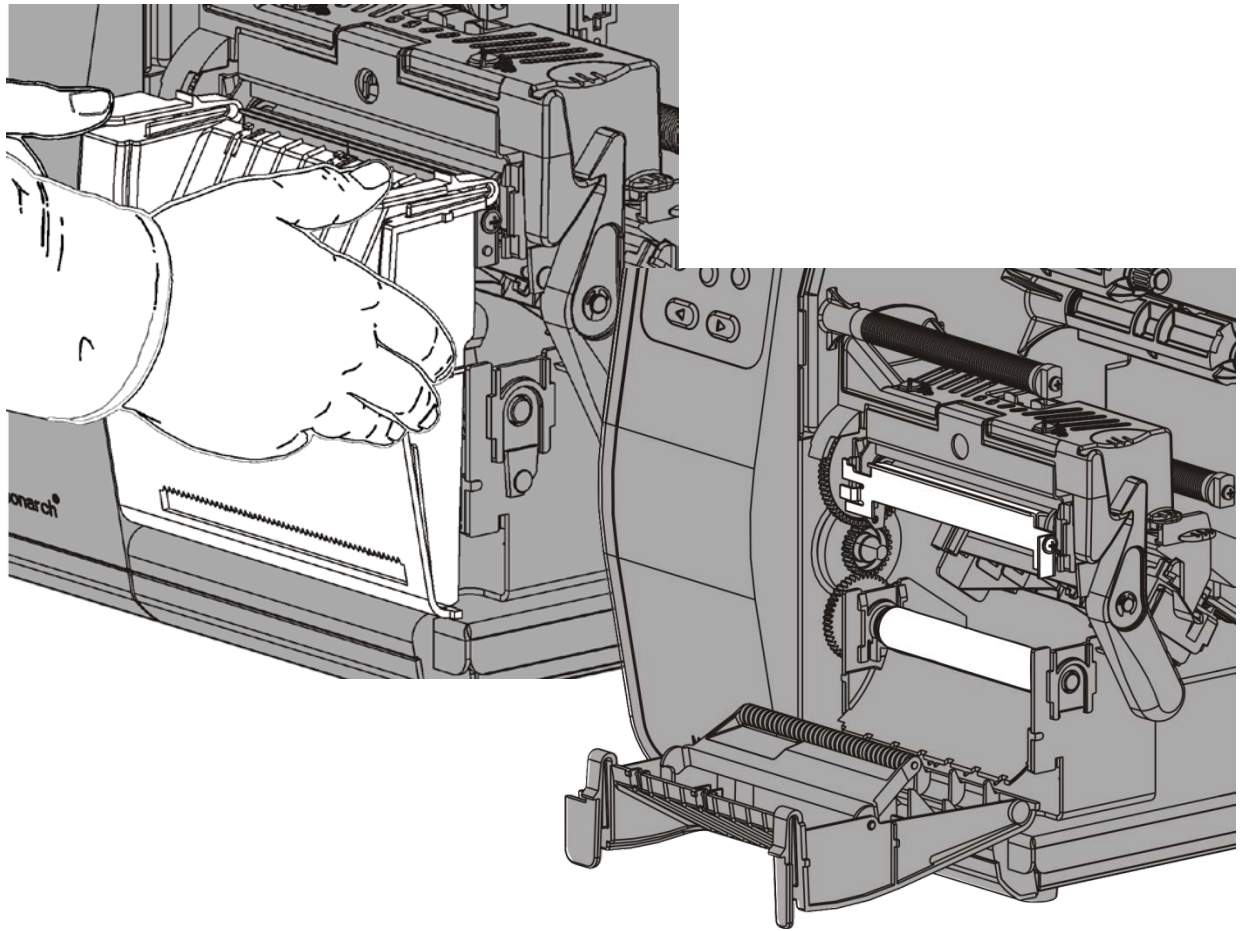

**11.** Décollez les étiquettes de la bande sur les 25 premiers centimètres.

**12.** Faites avancer la bande dans l'ouverture inférieure du couvercle de sortie.

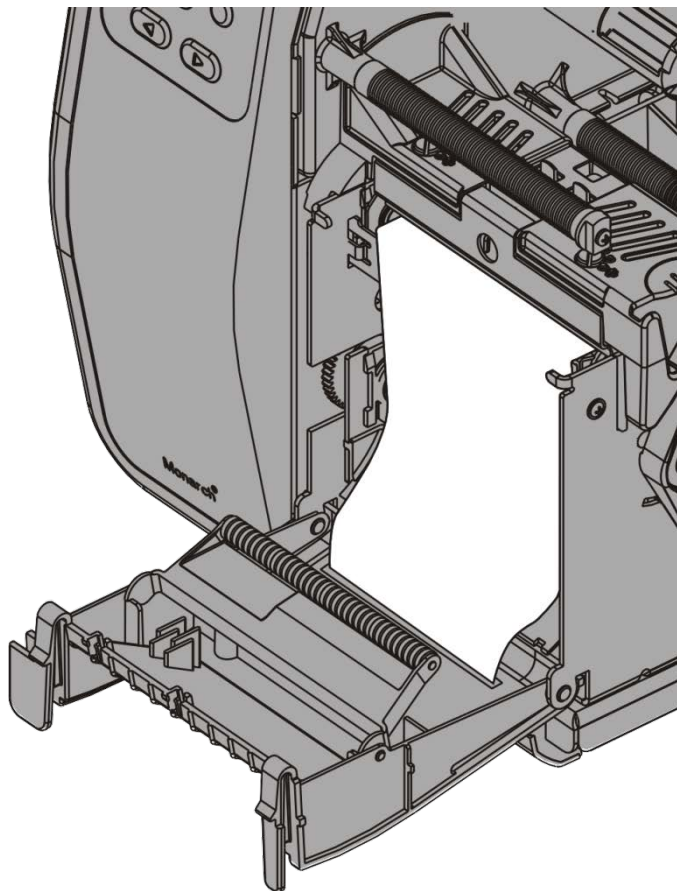

**13.** Fermez le couvercle de sortie.

**14.** Appuyez pour libérer la tête d'impression.

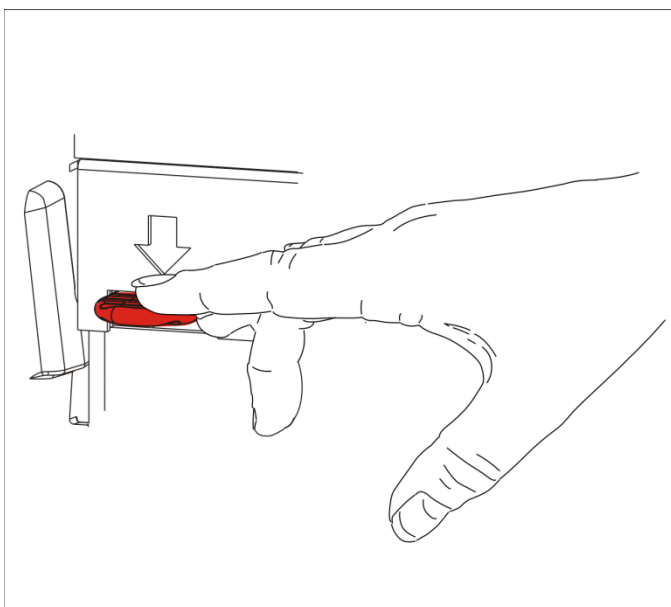

15. Refermez la tête d'impression; elle est bien fermée lorsque vous entendez un déclic.

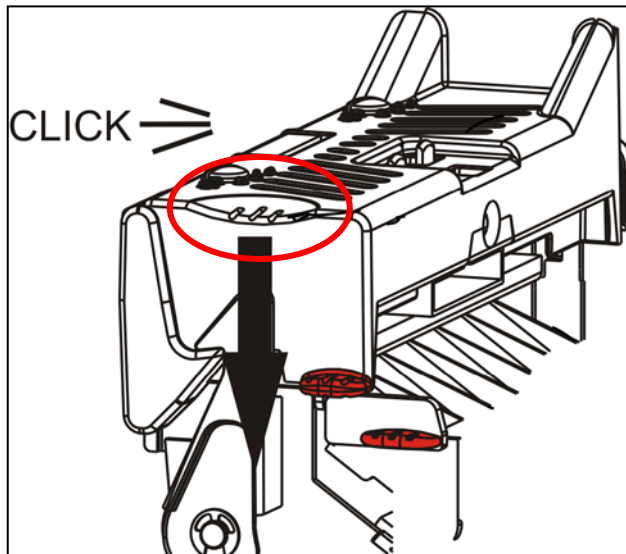

16. Refermez le couvercle.

17. Appuyez sur **FEED (ALIM)** pour amener les étiquettes sous la tête d'impression.

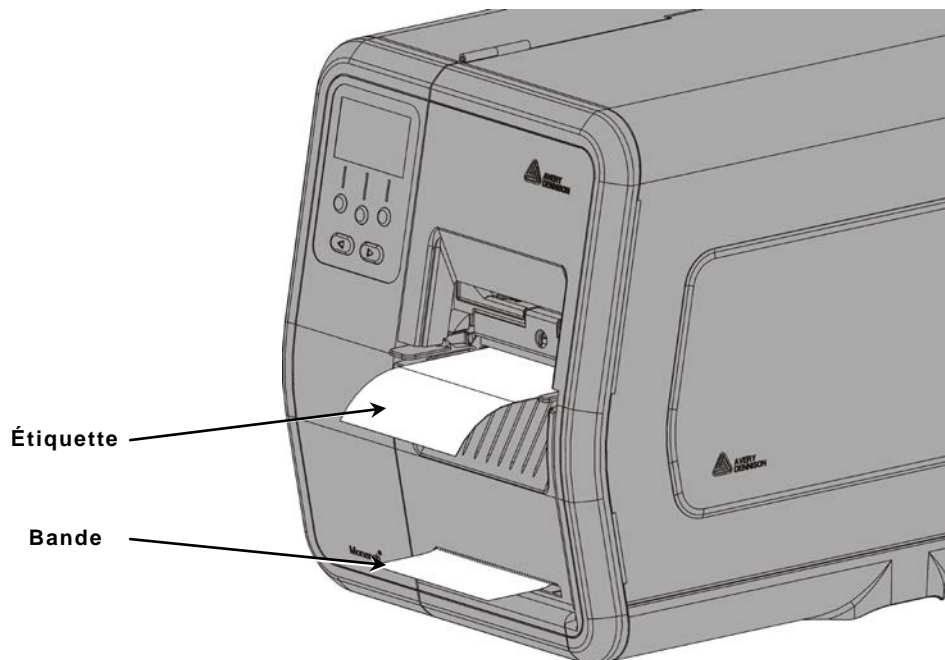

**Remarque :** pour retirer la bande, tirez-la le long de la barre de déchirement.

## Chargement d'étiquettes dans le mode avec décollement avec une bobine réceptrice de bande (en option)

Utilisez une bobine réceptrice de bande interne dans le mode avec décollement. La bande est recueillie dans cette bobine réceptrice située à proximité du rouleau d'étiquettes.

**Remarque :** l'administrateur système a la possibilité de définir l'imprimante de sorte à utiliser une bobine réceptrice de bande (en mode d'alimentation).

Décollez les étiquettes des 46 premiers centimètres de la bande. Chargez les étiquettes dans le mode avec décollement, en laissant au moins 46 cm d'étiquettes dépasser de la tête d'impression.

1. Déverrouillez et soulevez la tête d'impression jusqu'à ce qu'elle soit bien en place.
2. Ouvrez le couvercle de sortie.
3. Faites avancer la bande sous le cylindre de décollement.
4. Retirez l'étrier.
5. Enroulez la bande autour de la bobine réceptrice dans le sens inverse des aiguilles d'une montre.

Cylindre de décollement

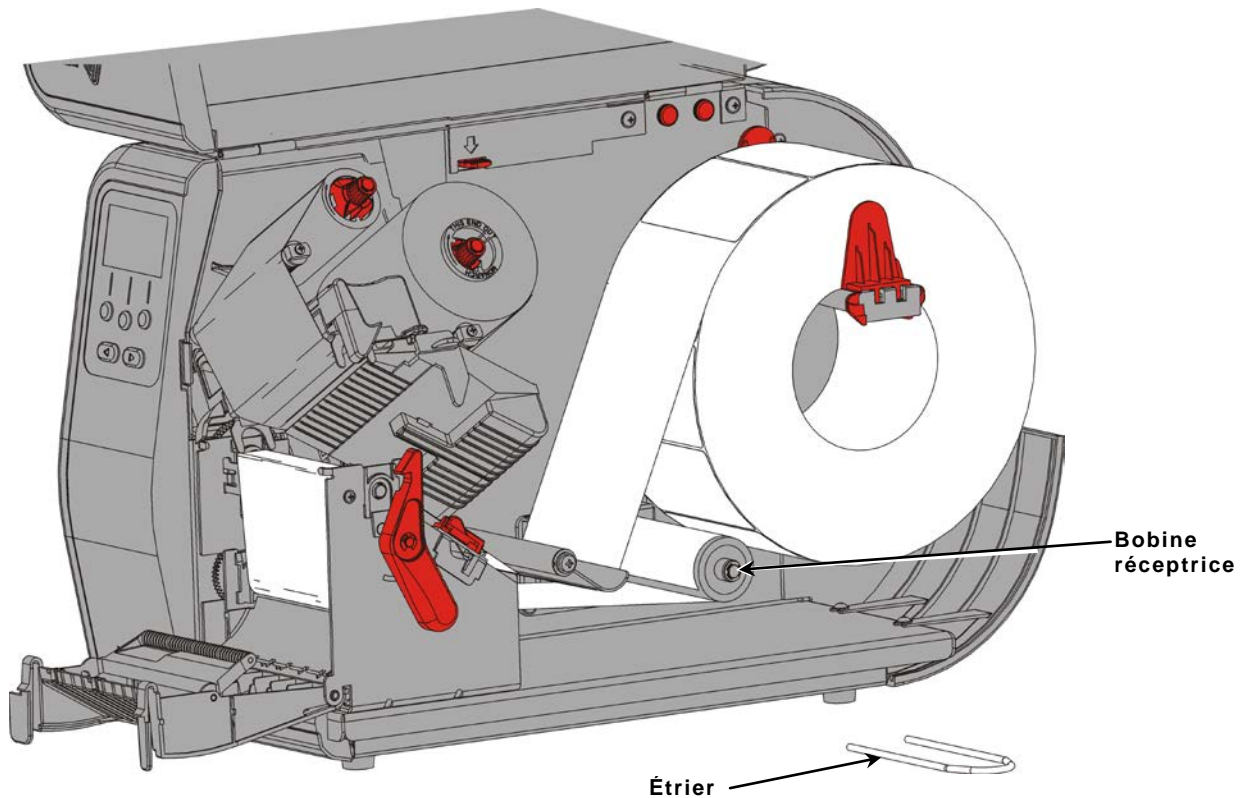
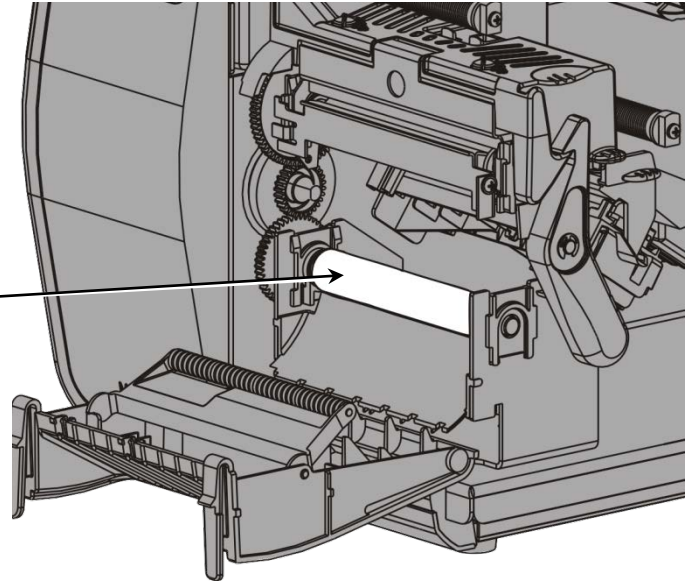



- Maintenez la bande pendant que vous placez une extrémité de l'étrier dans l'une des rainures de la bobine réceptrice. Avec précaution, faites tourner l'étrier dans le sens inverse des aiguilles d'une montre jusqu'à ce que l'autre extrémité s'insère dans la rainure correspondante.

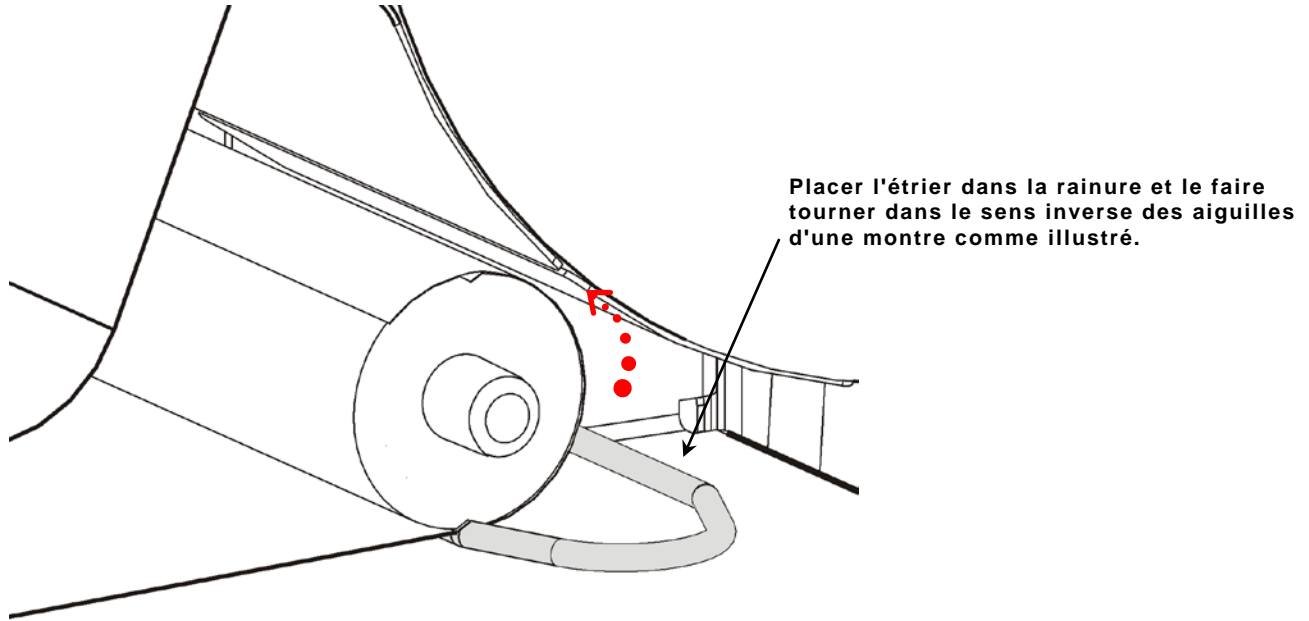

- Faites entièrement glisser l'étrier sur la bobine.
- Faites tourner la bobine dans le sens inverse des aiguilles d'une montre pour que la bande soit parfaitement tendue.
- Refermez la tête d'impression; elle est bien fermée lorsque vous entendez un déclic.

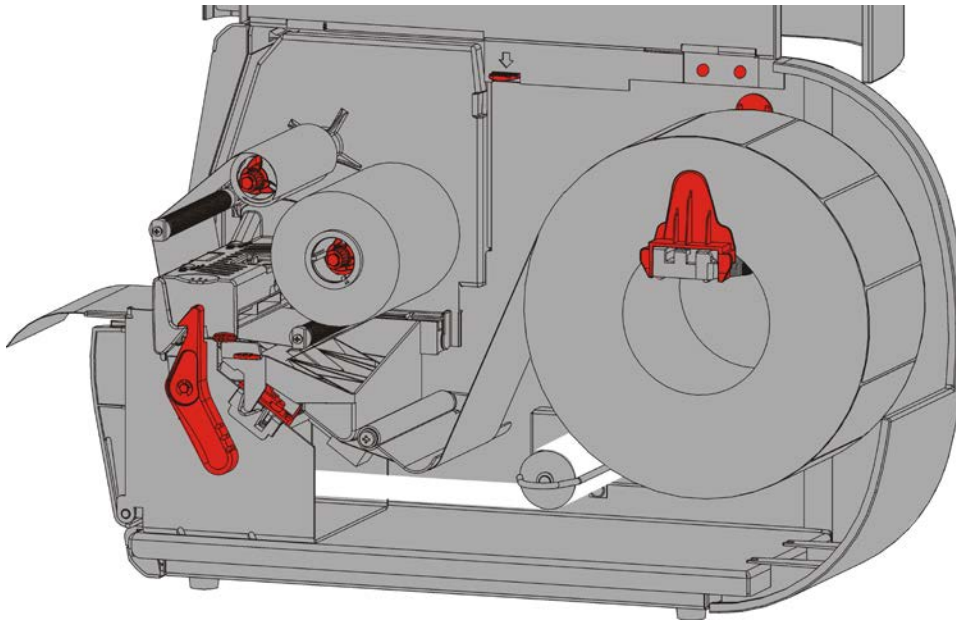

- Fermez le couvercle de sortie.
- Refermez le couvercle.
- Appuyez sur **FEED (ALIM)** pour amener les étiquettes sous la tête d'impression.

## Retrait d'une bobine réceptrice de bande pleine

L'imprimante émet une alerte lorsque la bobine réceptrice de bande est pleine. Cette bobine peut contenir environ la moitié d'un rouleau de bande.

**Remarque :** la bande peut être retirée avant que la bobine réceptrice ne soit pleine.

1. Ouvrez le couvercle.
2. Tournez le loquet pour déverrouiller la tête d'impression. Soulevez la tête d'impression jusqu'à ce qu'elle soit bien en place.
3. Ouvrez le couvercle de sortie.
4. Retirez délicatement l'étrier de la bobine réceptrice.
5. À l'aide de ciseaux, coupez la bande à l'avant de la bobine réceptrice.

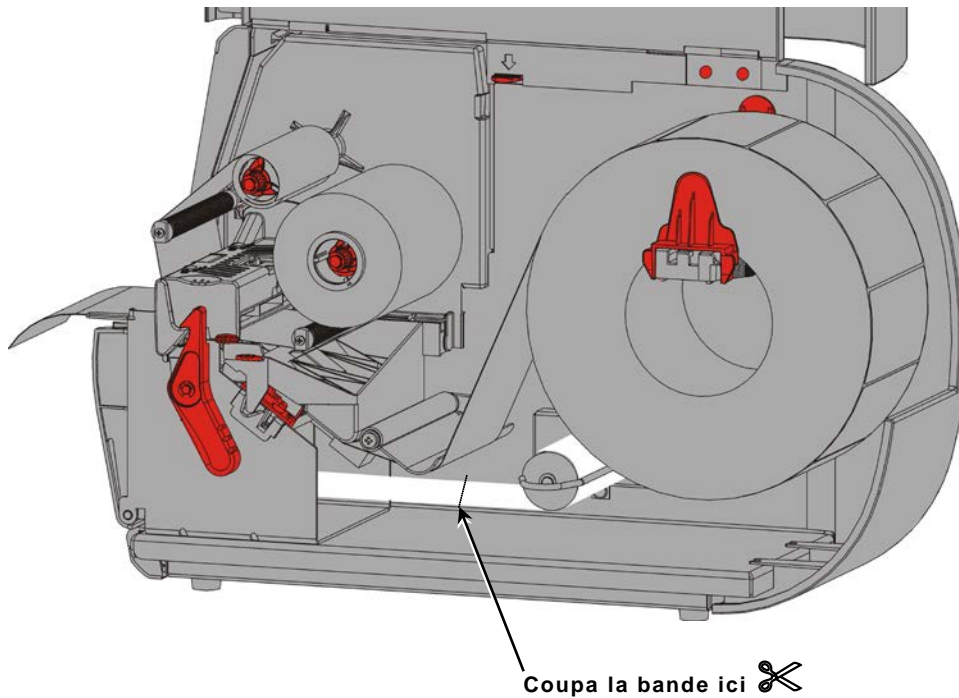

6. Retirez la bande de la bobine réceptrice.
7. Rechargez les étiquettes et poursuivez l'impression.

# INSTALLATION DU RUBAN

Ce chapitre explique comment installer le ruban.

Si vous utilisez des étiquettes en mode d'impression thermique direct, vous n'avez pas besoin de ruban.

l'administrateur système doit régler l'imprimante de sorte qu'elle utilise un ruban.

## À propos des rubans

- ◆ Les mandrins de ruban ne peuvent être installés sur la bobine de ruban que d'un seul côté.
  - ◆ Utilisez le mandrin du ruban vide comme mandrin récepteur
  - ◆ Il est possible de commander un mandrin récepteur supplémentaire. Les références sont les suivantes : 11796120 (5,08 cm), 11796130 (7,62 cm) et 11796140 (10,16 cm).
  - ◆ Les rubans se déroulent dans un sens horaire ou antihoraire.
1. Ouvrez le couvercle.
  2. Tournez le loquet pour déverrouiller la tête d'impression.
  3. Soulevez la tête d'impression jusqu'à ce qu'elle soit bien en place.

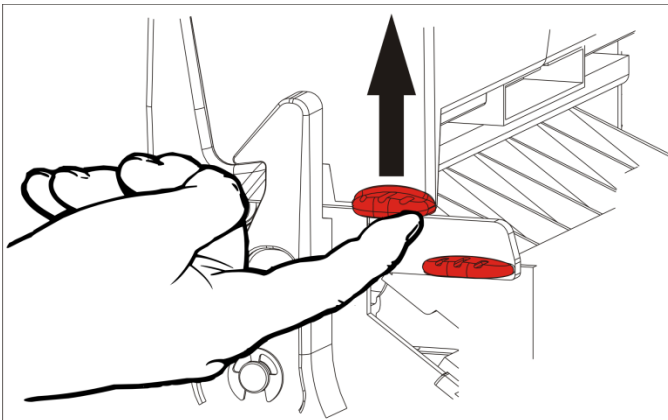

4. Enfoncez l'onglet du déflecteur.

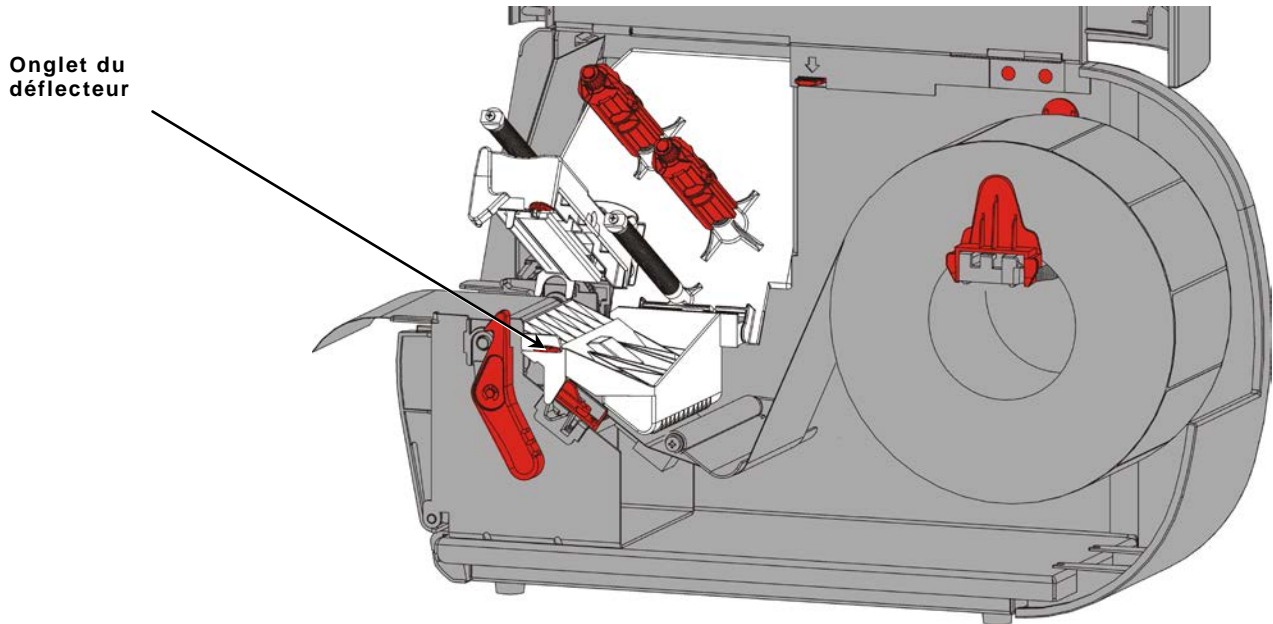

5. Faites glisser un mandrin de ruban vide aussi loin que possible sur la bobine réceptrice.
6. Retirez le nouveau ruban de sa boîte. Veillez à ne pas froisser ou écraser le ruban.
7. Faites glisser le ruban aussi loin que possible sur la bobine arrière. Déroulez une dizaine de centimètres de ruban.

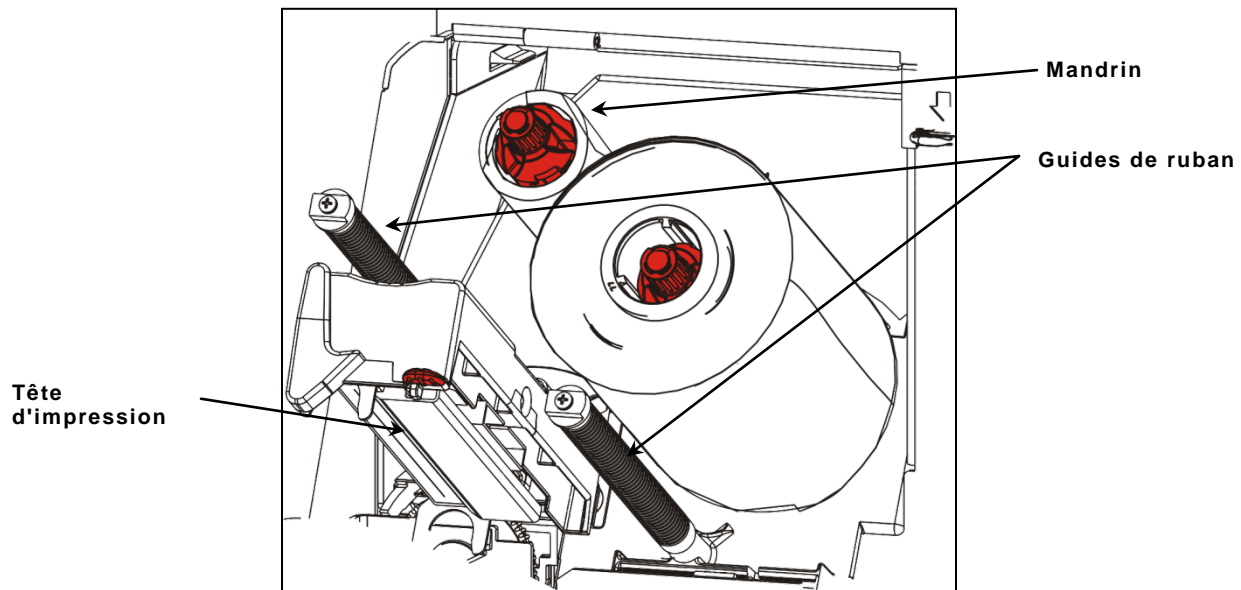

8. Faites soigneusement passer le ruban sous les rouleaux et la tête d'impression.
9. Alignez le ruban et assurez-vous qu'il est bien droit et centré sur toute la longueur de la trajectoire.

- 10.** Utilisez l'adhésif sur le repère du ruban pour fixer celui-ci au mandrin récepteur. Vérifiez que le mandrin récepteur vide est installé sur la bobine.

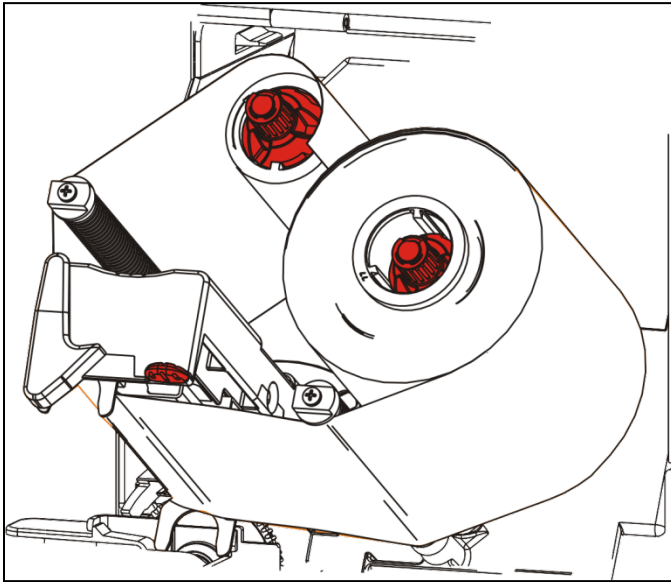

- 11.** Faites tourner la bobine réceptrice jusqu'à ce que le repère dépasse la tête d'impression.
- 12.** Tendez parfaitement le ruban en tournant la bobine réceptrice jusqu'à ce qu'il soit correctement tendu sous la tête d'impression.

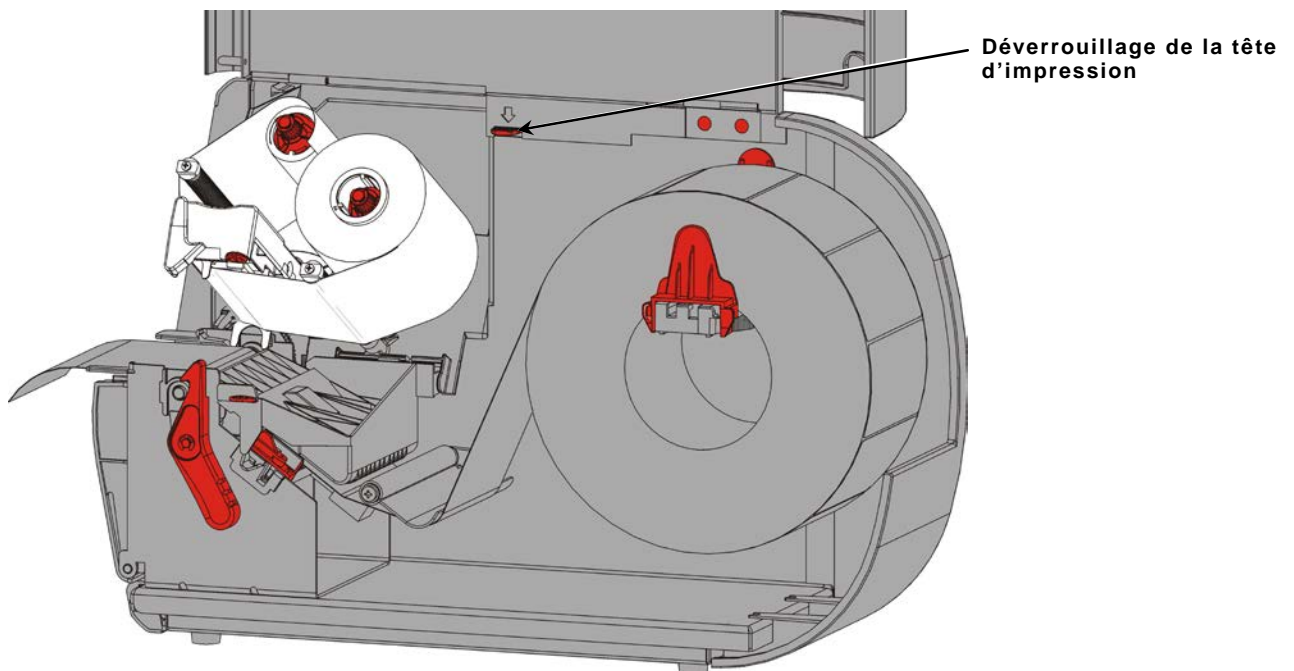

- 13.** Appuyez pour libérer la tête d'impression.

**14.**Refermez la tête d'impression; elle est bien fermée lorsque vous entendez un déclic.

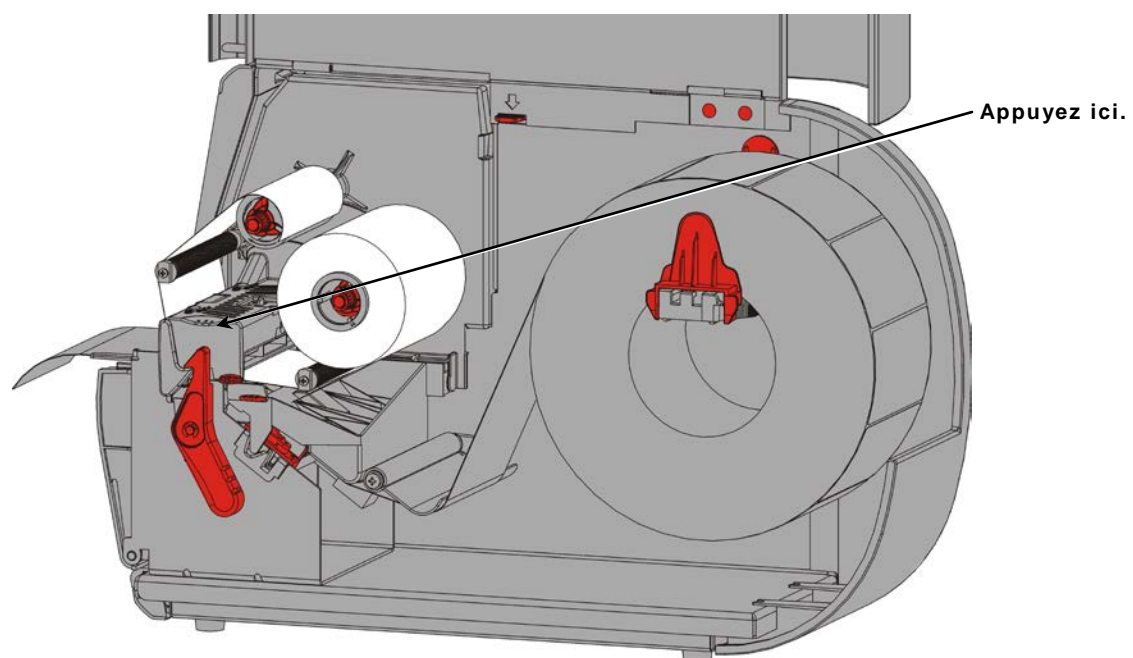

**15.**Refermez le couvercle.

# IMPRESSION

Ce chapitre décrit les opérations suivantes :

- ◆ l'impression, la mise sur pause, l'annulation et la répétition d'une tâche d'impression.

Lorsque l'imprimante reçoit des données d'impression, la tâche d'impression est lancée automatiquement. L'administrateur système peut se servir du *Manuel de référence des paquets* pour créer, sauvegarder et télécharger les données nécessaires aux tâches d'impression. La boîte à outils Monarch® MPCL™ est disponible sur notre site Web. Vous avez également la possibilité d'acheter un logiciel de création d'étiquettes.

## Impression

Avant l'impression :

- ◆ chargez les étiquettes.
- ◆ connectez l'imprimante à un hôte (PC ou réseau).
- ◆ vérifiez que l'imprimante est prête à recevoir des données.

1. Mettez l'imprimante sous tension. L'affichage suivant indique qu'elle est prête :

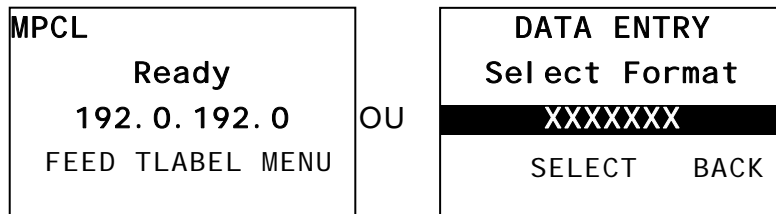

2. Téléchargez un format et un lot
3. L'imprimante imprime le lot (tâche d'impression). Vérifiez la qualité de l'impression des code-barres.

Un code-barres est conforme aux spécifications lorsque les barres sont complètes, les espaces sont nets, et les petits caractères alphanumériques semblent complets. Il se peut que les codes-barres conformes aux spécifications ne paraissent pas d'aussi bonne qualité que les codes-barres trop foncés, mais leur vitesse de lecture est plus rapide. Si l'impression est trop foncée/claire ou qu'elle présente des défauts d'encre, reportez-vous à la section [« Ajustement de la qualité de l'impression »](#) pour plus d'informations.

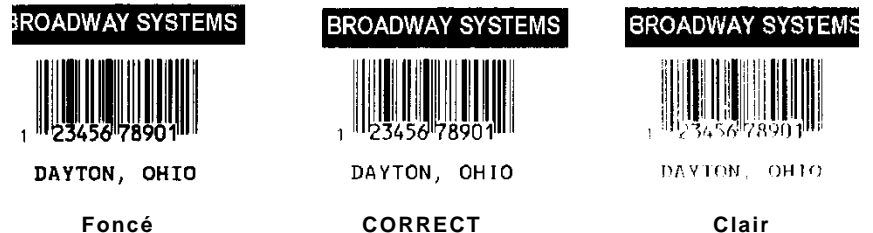

## Mise sur pause pendant l'impression

1. Appuyez sur **PAUSE** pour interrompre l'impression. L'affichage ACL est vert.

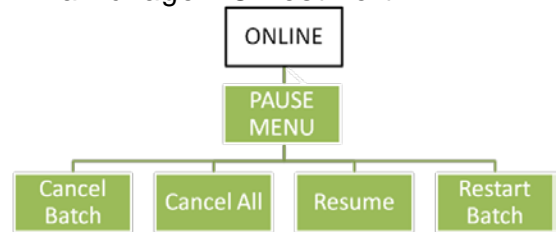
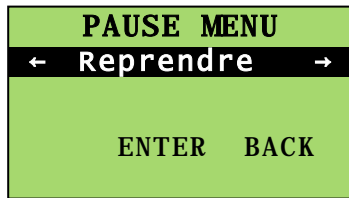

2. Appuyez sur **ENTER (ENTREE)** pour reprendre l'impression du lot actuel, **OU** appuyez sur **←** ou **→** pour afficher les options du menu Pause :

Sélectionner	Pour
Annuler le lot	Annuler la tâche d'impression actuelle.
Ann. tous lots	Annuler toutes les tâches d'impression (lots) dans la file d'attente.
Reprendre	Continuer l'impression du lot actuel.
Redémarr. lot	Réimprimer depuis le début un lot sur pause (imprimer la quantité d'origine).

## Annulation de l'impression

Appuyez sur **(ESCAPE) ECHAP** à tout moment pendant l'impression ou sur **PAUSE**, sélectionnez **Cancel Batch (Annuler le lot)**, puis appuyez sur **ENTER (ENTREE)**.

## Réimpression

Avant de passer à une nouvelle tâche d'impression, vous pouvez réimprimer la dernière tâche. Il peut s'agir de la dernière tâche entièrement imprimée ou d'une tâche annulée après le démarrage de l'impression.

1. Dans le menu principal, appuyez sur **←** ou **→** jusqu'à ce que les options suivantes s'affichent.

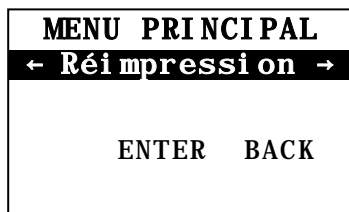

2. Appuyez sur **ENTER (ENTREE)** pour réimprimer la dernière tâche. Le chiffre augmente jusqu'à ce que la tâche d'impression soit entièrement effectuée.



Ce chapitre fournit des instructions concernant :

- ◆ les bourrages d'étiquettes et le nettoyage de l'imprimante ;
- ◆ le remplacement de la tête d'impression.

**ATTENTION** n'utilisez pas d'objets pointus pour nettoyer la tête d'impression et ne touchez pas cette dernière avec vos doigts. Cela risquerait d'endommager l'imprimante et d'entraîner des frais d'entretien supplémentaires.

## Élimination d'un bourrage d'étiquettes

---

En cas de bourrage d'étiquettes, l'affichage est le suivant :

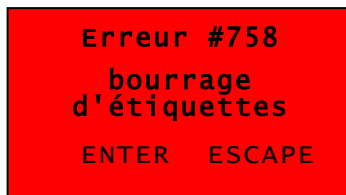

Pour éliminer le bourrage d'étiquettes :

1. Ouvrez le couvercle et le mécanisme de la tête d'impression.
2. Retirez au besoin le ruban et le rouleau d'étiquettes
3. Retirez les étiquettes coincées.
4. Réinstallez le ruban et/ou le rouleau d'étiquettes.
5. Refermez la tête d'impression.
6. Appuyez sur **ENTER (ENTREE)** pour effacer l'erreur.
7. Appuyez sur **FEED (ALIM)** pour amener les étiquettes sous la tête d'impression.

## Nettoyage

---

Nettoyez régulièrement l'extérieur (boîtier et clavier) et l'intérieur de l'imprimante (tête d'impression, barre de décollage, capteur et rouleau d'exposition).

### Nettoyer l'extérieur

Nettoyer l'extérieur de l'imprimante à l'aide d'un mélange d'alcool isopropylique et d'eau désionisée. Nous recommandons d'utiliser des lingettes pré-humidifiées.

Ne pas utiliser d'autres détergents/nettoyants, car ils peuvent détériorer les plastiques et provoquer une panne d'imprimante.

Ne pas vaporiser de liquides sur l'imprimante, ils pourraient pénétrer à l'intérieur et endommager l'électronique.

Des méthodes et des matériaux de nettoyage inappropriés peuvent entraîner des défaillances non couvertes par la garantie.

## Nettoyage de l'intérieur

Nettoyez la tête d'impression, la barre de décollement, les capteurs et le cylindre dans les cas suivants :

- ◆ en cas d'accumulation d'adhésif gênant le chargement des étiquettes ;
- ◆ après avoir imprimé environ trois rouleaux d'étiquettes imprimées par transfert thermique/par procédé thermique direct ou après chaque ruban
- ◆ quotidiennement si votre imprimante est installée dans un environnement extrêmement sale, chaud ou humide
- ◆ si l'impression présente des défauts d'encrage ou des stries, comme illustré.



Défauts d'encrage



Strie

1. Mettez l'imprimante hors tension, et ouvrez le couvercle et le mécanisme de la tête d'impression.
2. Retirez le ruban et le rouleau d'étiquettes.
3. Appuyez sur les onglets du couvercle de sortie pour ouvrir ce dernier sur l'avant de l'imprimante.
4. Vaporisez de l'air comprimé sur le capteur et la trajectoire des étiquettes afin d'enlever la poussière et les particules.
5. À l'aide d'un coton-tige imbibé d'alcool isopropylique, nettoyez la tête d'impression, la barre de décollement, la Cylindre de décollement, les capteurs et le cylindre en cas d'accumulation significative d'adhésif ou après un bourrage d'étiquettes.

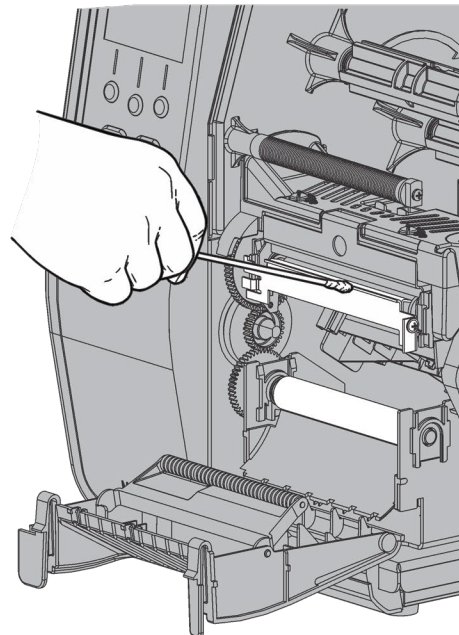
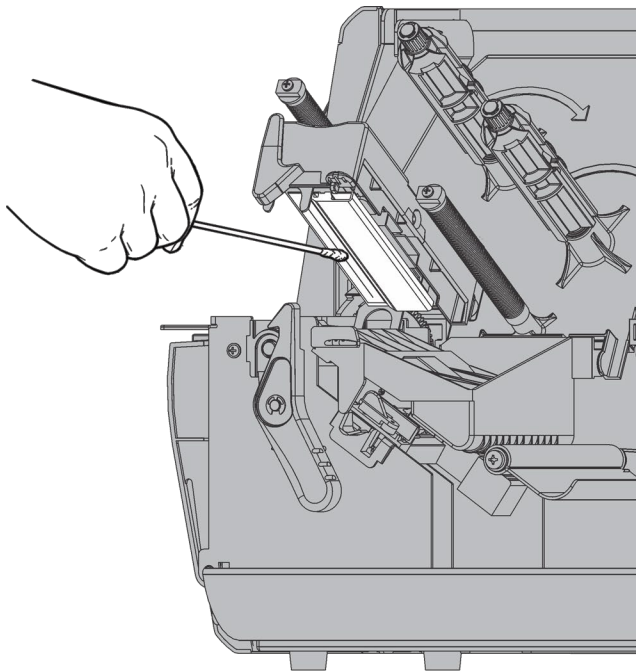

**Remarque :** utilisez une bande pour tête d'impression CLEAN STRIP (120350) si la tête d'impression est très sale ou si vous observez des stries sur les étiquettes imprimées.

6. Tournez le cylindre avec le doigt et assurez-vous qu'il est propre sur tout le pourtour.
7. Une fois que l'imprimante est sèche, réinstallez le ruban et le rouleau d'étiquettes.

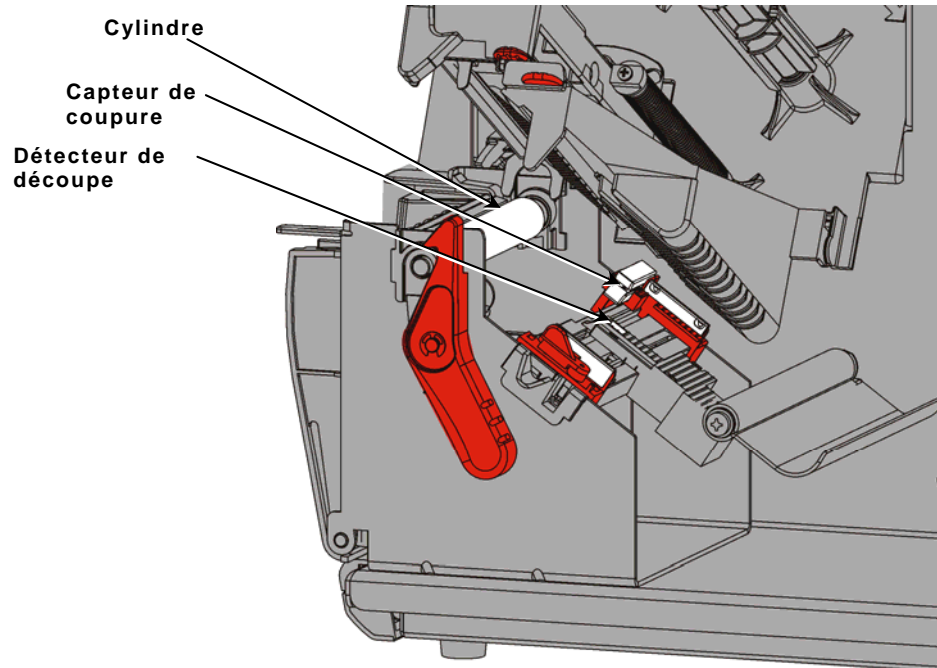

8. Exercez une pression ferme sur le couvercle de sortie afin de le refermer. Les deux loquets se calent en place en émettant un clic.
9. Refermez la tête d'impression et le couvercle.
10. Mettez l'imprimante sous tension.
11. Appuyez sur **FEED (ALIM)** pour amener les étiquettes sous la tête d'impression.

## Remplacement de la tête d'impression

---

Remplacez la tête d'impression lorsqu'elle est endommagée ou usée.

**ATTENTION** l'électricité statique peut endommager la tête d'impression. Déchargez l'électricité statique de votre corps en touchant une surface en métal, par exemple le socle métallique de l'imprimante, avant de toucher la tête d'impression. Nettoyez la tête d'impression avant d'éliminer le sel ou l'huile restant après la manipulation.

**ERREUR #768**  
**Vérifier tête**

**ENTER ESCAPE**

1. Mettez l'imprimante hors tension.
2. Ouvrez le couvercle.
3. Tournez le loquet pour déverrouiller la tête d'impression.
4. Soulevez la tête d'impression jusqu'à ce qu'elle soit bien en place.
5. Retirez le ruban et les étiquettes.
6. Appuyez vers l'avant et vers le bas sur les deux loquets de la tête d'impression. La tête d'impression tombe.

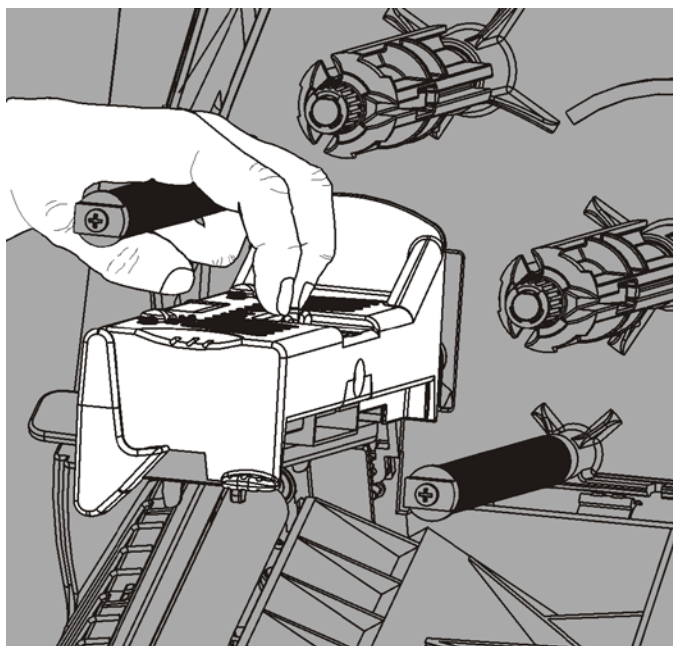

7. Débranchez le câble de la tête d'impression avec précaution.
8. Raccordez le câble à la nouvelle tête d'impression avec précaution.

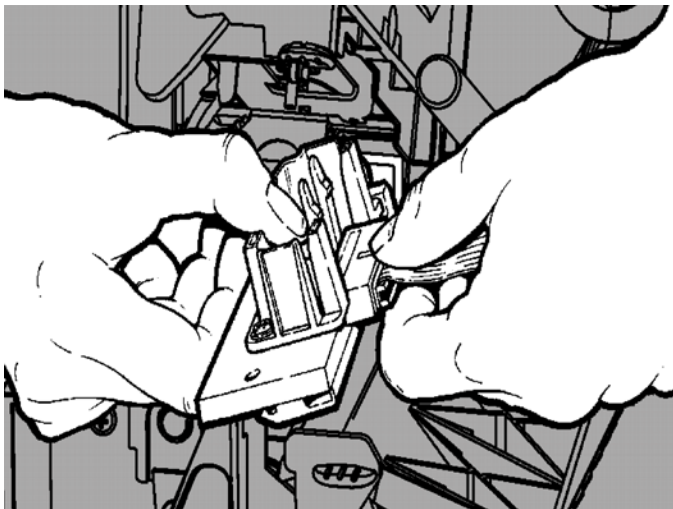

9. Alignez la nouvelle tête d'impression sur les onglets.
10. Insérez correctement la tête d'impression à sa place.

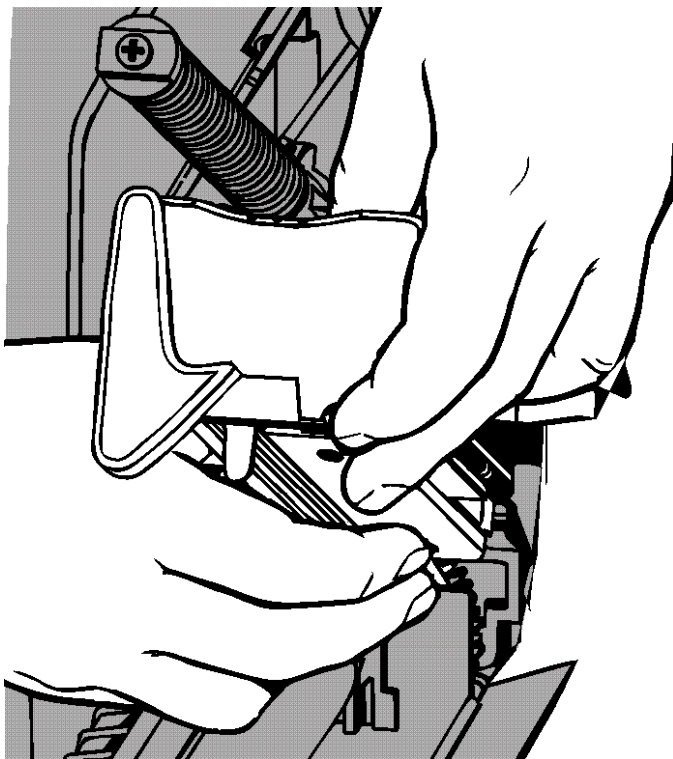

**Remarque :** veillez à ce que le câble de la tête d'impression ne touche pas le rouleau du ruban.

11. Nettoyez la nouvelle tête d'impression à l'aide d'un coton-tige imbibé d'alcool isopropylique.
12. Laissez-la sécher, puis rechargez les étiquettes.
13. Refermez la tête d'impression et le couvercle.
14. Mettez l'imprimante sous tension.
15. Appuyez sur **FEED (ALIM)** pour amener les étiquettes sous la tête d'impression.



Ce chapitre explique comment ajuster la qualité de l'impression. Il contient également des informations de dépannage de base.

Si vous devez contacter l'assistance technique, imprimez d'abord une étiquette de test. Pour plus d'informations, reportez-vous à la section « Impression d'une étiquette de test » du chapitre 1.

## Ajustement de la qualité de l'impression

---

De nombreux facteurs influent sur la qualité de l'impression : le type d'étiquettes, la vitesse d'impression, le contraste d'impression et le type d'application de l'imprimante. L'imprimante prend en charge les étiquettes conçues pour l'impression à transfert thermique et l'impression thermique directe. Le type d'étiquettes chargé doit correspondre à l'application de l'imprimante.

- ◆ Utilisez des étiquettes de haute qualité pour imprimer à des vitesses élevées.
- ◆ Sélectionnez la vitesse d'impression en fonction du rendement et de la qualité d'impression souhaités. Si la qualité d'impression constitue un critère important, réduisez la vitesse d'impression. La qualité d'impression des étiquettes sera meilleure si la vitesse d'impression est basse. Si le rendement constitue un critère important, augmentez la vitesse d'impression.
- ◆ Si l'impression est trop foncée ou trop claire, réglez le contraste de l'impression ou les cadrans de pression de la tête d'impression.

### Définition du contraste d'impression

Il est important de définir un contraste d'impression correct, car cela affecte la lecture des codes-barres et la durée de vie de la tête d'impression.

Pour modifier le contraste d'impression :

1. Appuyez sur **MENU**.
2. Appuyez sur **←** ou **→** jusqu'à ce que l'option **SETUP (CONFIG)** s'affiche. Appuyez sur **SELECT**.
3. Appuyez sur **←** ou **→** jusqu'à ce que l'option **CONTRAST** s'affiche. Appuyez sur **SELECT**.

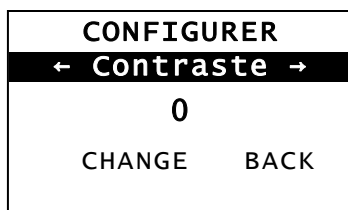

4. Appuyez sur **CHANGE (MODIF)**. Le réglage actuel s'affiche.

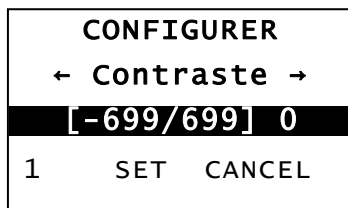

5. Appuyez sur **←** ou **→** pour augmenter ou réduire le contraste. Augmentez le contraste pour assombrir l'impression ; réduisez-le pour éclaircir l'impression.

**Remarque :** appuyez sur le bouton de fonction gauche pour modifier le degré (par incréments de 1, 10 ou 100).

6. Lorsque le réglage du contraste souhaité s'affiche, appuyez sur **SET (DEF)** pour l'enregistrer.

7. Appuyez sur **BACK (PREC)** jusqu'à ce que l'option « Prêt » s'affiche, puis appuyez sur **SELECT**.

## Réglage des cadrans de pression de la tête d'impression

Il existe deux cadrans de part et d'autre de la tête d'impression. À l'aide d'une pièce de monnaie ou d'un tournevis plat, réglez les cadrans *en fonction de la largeur des étiquettes*. Le paramètre est réglé en usine sur la pression minimale. Il permet d'obtenir une qualité d'impression optimale dans la plupart des cas.

En cas de maculage de l'étiquette ou de froissure du ruban, ou si l'impression est de mauvaise qualité, réglez les cadrans de pression de la tête d'impression.

**Remarque :** les deux cadrans doivent être réglés sur la même position.

Le bouton est réglé sur la pression minimale (boutons vers le haut).

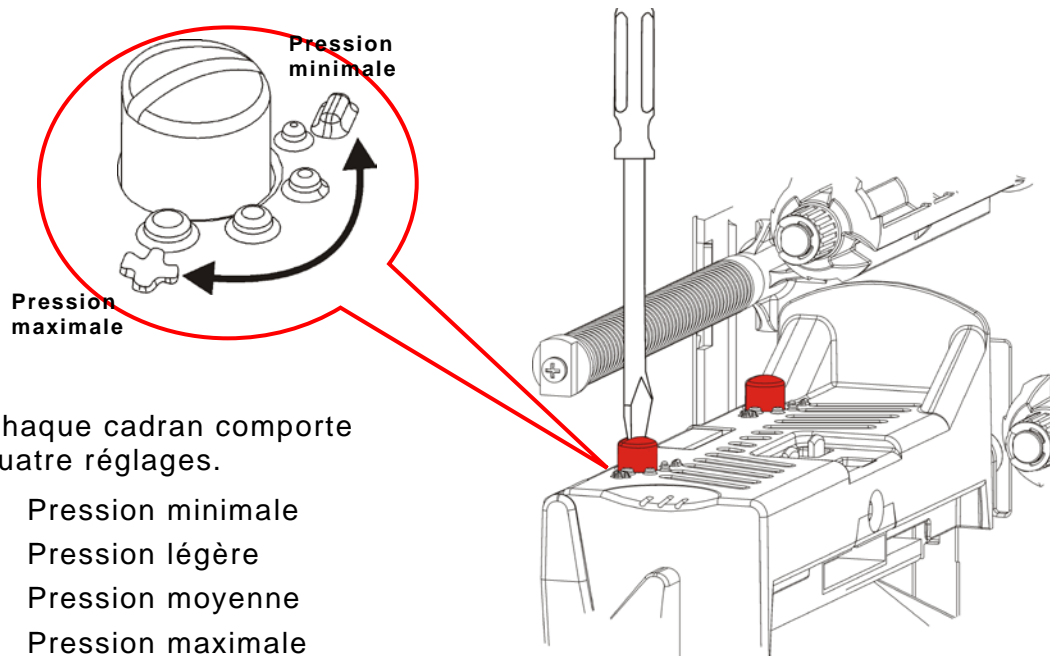

Chaque cadran comporte quatre réglages.

- ◆ Pression minimale
- ◆ Pression légère
- ◆ Pression moyenne
- ◆ Pression maximale

Suivez les instructions ci-dessous pour régler la pression de la tête d'impression. Vérifiez la qualité d'impression et recommencez l'opération si nécessaire.

Largeur des étiquettes	Réglage des cadrans
Étiquettes larges (> 5,08 cm)	Augmentez d'un cran (les deux cadrans).
Étiquettes étroites (≤ 5,08 cm)	Réduisez d'un cran (les deux cadrans).

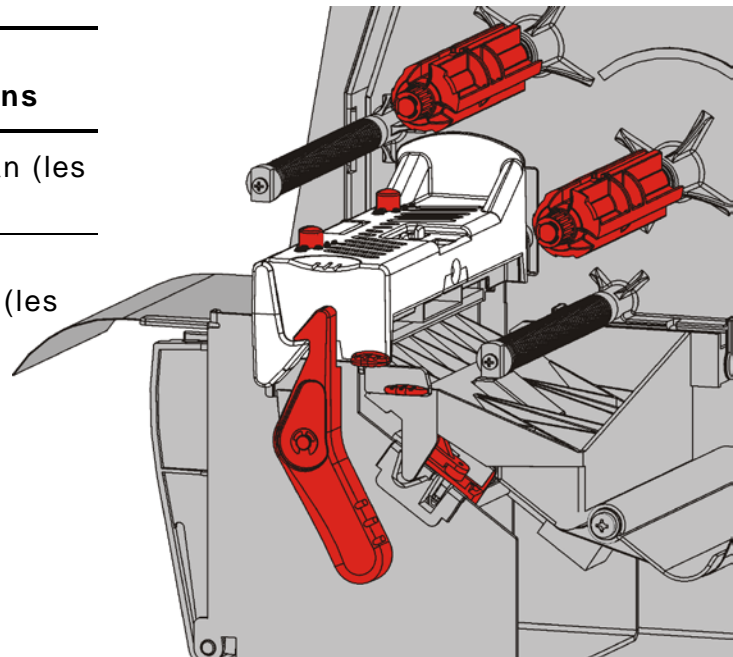



## Dépannage

Les informations suivantes vous aideront à résoudre certains problèmes courants.

Problème	Solution
L'imprimante n'imprime pas.	Vérifiez les étiquettes Vérifiez le ruban. Appuyez sur <b>FEED (ALIM)</b> . Vérifiez la connexion à l'hôte.
Problème d'alimentation imprimante.	Vérifiez les étiquettes Vérifiez le ruban. Éliminez tout bourrage d'étiquettes. Fermez complètement la tête d'impression.
Impression partielle des données.	Nettoyez la tête d'impression. Relancez l'impression.
Impression trop foncée/claire ou défauts d'encrage	Nettoyez la tête d'impression. Remplacez les étiquettes. Réglez le contraste d'impression. Reportez-vous à la section <a href="#">« Définition du contraste d'impression »</a> . Réglez les cadrans de pression de la tête d'impression. Reportez-vous à la section <a href="#">« Réglage des cadrans de pression de la tête d'impression »</a> . Vérifiez le ruban.
Défauts d'encrage sur les codes-barres en série ou pas de lecture scanneur.	Réglez le contraste d'impression. Reportez-vous à la section <a href="#">« Définition du contraste d'impression »</a> . L'administrateur système peut définir la vitesse d'impression sur 6,35 cm/s (2,5 po/s).
La bande s'enroule autour du cylindre.	Éliminez le bourrage d'étiquettes. Nettoyez le cylindre. Ne verrouillez pas la tête d'impression lorsque l'imprimante n'est pas utilisée pendant une période prolongée.
Impression d'étiquettes vierges	L'administrateur système doit vérifier le format des étiquettes. Il se peut qu'il ne corresponde pas à la taille des étiquettes chargées.

Si vous ne parvenez pas à résoudre le problème, contactez le service client.

## Messages d'erreur

Contactez l'administrateur système si vous ne parvenez pas à effacer une erreur ou qu'une erreur non répertoriée ci-dessous s'affiche.

La plupart des erreurs ci-dessous requièrent l'intervention de l'*administrateur système*.

**ERREUR #756**  
**Charger étiqu.**  
ENTER ESCAPE

Erreur	Solution
411	Assurez-vous que les valeurs de communication de l'imprimante correspondent à celles de l'hôte.
614	Vérifiez l'absence de caractères incorrects dans les paquets de données. Consultez l'administrateur système.
616	Un code-barres n'a pas été imprimé sur l'étiquette. Consultez l'administrateur système ou vérifiez/remplacez la tête d'impression.
703 704	Vérifiez/chargez les étiquettes. Le type d'étiquette sélectionné sur l'imprimante doit correspondre aux étiquettes chargées. Par exemple, si l'imprimante est définie pour des étiquettes découpées, vous ne pouvez pas charger des étiquettes à bord noir.
741 743	Vérifiez le chargement des étiquettes et les réglages dans le logiciel de configuration de l'imprimante RFID Monarch®.
750	Mettez l'imprimante hors tension pour laisser la tête d'impression refroidir.
751 752 753	Vérifiez/chargez les étiquettes. Appuyez sur <b>ENTER (ENTREE)</b> pour continuer l'impression. Nettoyez le capteur.
754	Vérifiez/installez le ruban. Appuyez sur <b>ENTER (ENTREE)</b> pour continuer l'impression.
755	Refermez la tête d'impression pour continuer.
756	Chargez des étiquettes. Appuyez sur <b>ENTER (ENTREE)</b> pour continuer l'impression.
758	Vérifiez qu'il n'y a pas de bourrage d'étiquettes, dégagez la trajectoire des étiquettes ou rechargez des étiquettes. Cette erreur peut se produire si vous retirez une étiquette trop rapidement en mode à l'unité.
763	En attente de récupération d'étiquette. Appuyez sur <b>FEED (ALIM)</b> .
765 768	Vérifiez/remplacez la tête d'impression. Appuyez sur <b>ENTER (ENTREE)</b> pour continuer.
785 786	Retirez la bande du mandrin récepteur. Rechargez les étiquettes pour la bobine réceptrice de bande. Appuyez sur <b>ENTER (ENTREE)</b> pour continuer.

**Remarque** : si les actions ci-dessus ne permettent pas d'effacer l'erreur, mettez l'imprimante hors tension, patientez quelques secondes, puis mettez l'imprimante sous tension.

# CARACTÉRISTIQUES TECHNIQUES

**A**

## Imprimante

---

<b>Hauteur :</b>	351,1 mm
<b>Largeur :</b>	293,5 mm
<b>Profondeur :</b>	550,8 mm
<b>Poids :</b>	15 kg
<b>Poids à l'expédition :</b>	17,3 kg
<b>Alimentation :</b>	100-240 V <sub>CA</sub> , 50-60 Hz
<b>Consommation électrique:</b>	Au repos - 8,11 W à 115 V / 7,5 W à 230 V Sommeil - 4,0 W à 115 V / 4,0 W à 230 V avec RFID/WIFI Au repos - 7,3 W à 115 V / 6,1 W à 230 V Sommeil - 4,5 W à 115 V / 3,9 W à 230 V
<b>Limites de fonctionnement:</b>	Impression par transfert thermique (ruban) : entre 4° C et 35° C impression thermique directe : entre 4° C et 40° C Stockage : entre -10° C et 49° C Humidité : entre 5 % et 90 %, sans condensation
<b>Tête d'impression :</b>	thermique 103 mm de largeur, 8 points par mm (203 ppp)
<b>Méthode d'impression :</b>	transfert thermique (ruban) ou thermique directe
<b>Vitesse d'impression :</b>	64 mm/s par défaut pour tous les codes-barres en série, 102 mm/s, 152 mm/s, 203 mm/s, 254 mm/s ou 305 mm/s
<b>Zone d'impression max. :</b>	102 mm x 508 mm

## Étiquettes (support)

---

<b>Largeur d'étiquette :</b>	19 mm minimum pour les étiquettes régulières et volantes 108 mm maximum pour les étiquettes régulières et volantes
<b>Longueur d'étiquette :</b>	8 mm minimum pour le mode sans décollement 38 mm pour le mode avec décollement  444,5 mm maximum pour les étiquettes régulières et volantes 508 mm maximum  19 mm minimum pour les étiquettes volantes 30 mm minimum pour les étiquettes découpées
<b>Épaisseur totale :</b>	entre 0,127 mm et 0,36 mm
<b>Diamètre de rouleau max. :</b>	238 mm
<b>Mandrin :</b>	76 mm minimum 101,6 mm maximum

Pour connaître les caractéristiques des étiquettes à fil, reportez-vous au *Guide de l'administrateur système*.

## Ribbon (Ruban)

---

N'exposez pas le ruban au soleil, à des températures élevées ou à l'humidité.

**Type de ruban :** Standard (cire, vitesse élevée)  
Premium (cire-résine, résine TUFF-MARK®)

Largeur du ruban	Largeur d'étiquette maximale
38 mm	33 mm
46 mm	38 mm
58 mm	51 mm
84 mm	76 mm
110 mm	102 mm

**Remarque :** utilisez un ruban d'une largeur supérieure à celle des étiquettes.

**Longueur de ruban :** 600 mètres





## **AMERICAS**

170 Monarch Lane  
Miamisburg, OH 45342  
937 865 2123 (direct)  
Tel +800 543 6650  
(8:00 a.m. – 6:30 p.m., EDT)  
Fax +937 865 6663

## **ASIA**

No. 7 Chun Ying Street  
Tseung Kwan O Industrial Estate  
New Territories, Hong Kong  
Tel +852 2372 3169  
Fax +852 2995 0014

## **WESTERN EUROPE**

Unit 5, Elia Close.  
Chapel Lane.  
High Wycombe. HP12 4FX. UK  
Tel +(44) 1628 859500  
Fax +(44) 1628 859567

## **ASIA PACIFIC**

### **NEW SOUTH WALES**

61 Vore Street  
Silverwater NSW 2128  
Tel +(02) 9647 1833  
Fax +(02) 9647 1914  
Toll free (Outside Sydney only)

<https://identificationsolutions.averydennison.com/>